



WATER TREATMENT HELLAS





3

ΕΙΣΑΓΩΓΗ

5

ΧΗΜΙΚΑ
ΠΙΣΙΝΑΣ

15

ΕΞΕΙΔΙΚΕΥΜΕΝΑ
ΧΗΜΙΚΑ

33

ΜΗΧΑΝΟΛΟΓΙΚΟΣ
ΕΞΟΠΛΙΣΜΟΣ

54

ΒΟΗΘΗΤΙΚΟΣ
ΕΞΟΠΛΙΣΜΟΣ

Η Water Treatment Hellas

ιδρύθηκε το 2017 στη Θεσσαλονίκη με αντικείμενο τα χημικά επεξεργασίας νερού προορισμένου για ανθρώπινη κατανάλωση και χρήση.



WATER TREATMENT HELLAS

Αναζητούμε και προσφέρουμε ποιοτικές και οικολογικές λύσεις παρέχοντας εξατομικευμένη μελέτη στα προβλήματα που αντιμετωπίζει κάθε κολυμβητική δεξαμενή, προτείνοντας σύγχρονες μεθόδους θεραπείας προβλημάτων και συντήρησης.

Παρακολουθώντας και φιλτράροντας συνεχώς τις εξελίξεις στον τομέα της επεξεργασίας και απολύμανσης του νερού, μοιραζόμαστε τις γνώσεις και τις εμπειρίες μας, με τους συνεργάτες μας πραγματοποιώντας τακτικά επίκαιρα σεμινάρια και webinars.

Σκοπός μας εκτός από την μετάδοση της πληροφορίας και της γνώσης στο δίκτυο των συνεργατών μας και βοηθώντας τους να κατανοήσουν τα προβλήματα και τις λύσεις που μπορούν να παρέχουν στους πελάτες τους είναι και η αναβάθμιση του γνωστικού επιπέδου του τελικού καταναλωτή και χρήστη. Με αυτό τον τρόπο εξασφαλίζεται η ομαλή μετάβαση σε σύγχρονα προϊόντα και λύσεις.

Με δικές μας σύγχρονες εγκαταστάσεις και μεταφορικά μέσα, με εξειδικευμένο επιστημονικό και τεχνικό προσωπικό, φροντίζουμε να εξυπηρετούμε άμεσα τις ανάγκες των πελατών μας.



WATER TREATMENT HELLAS



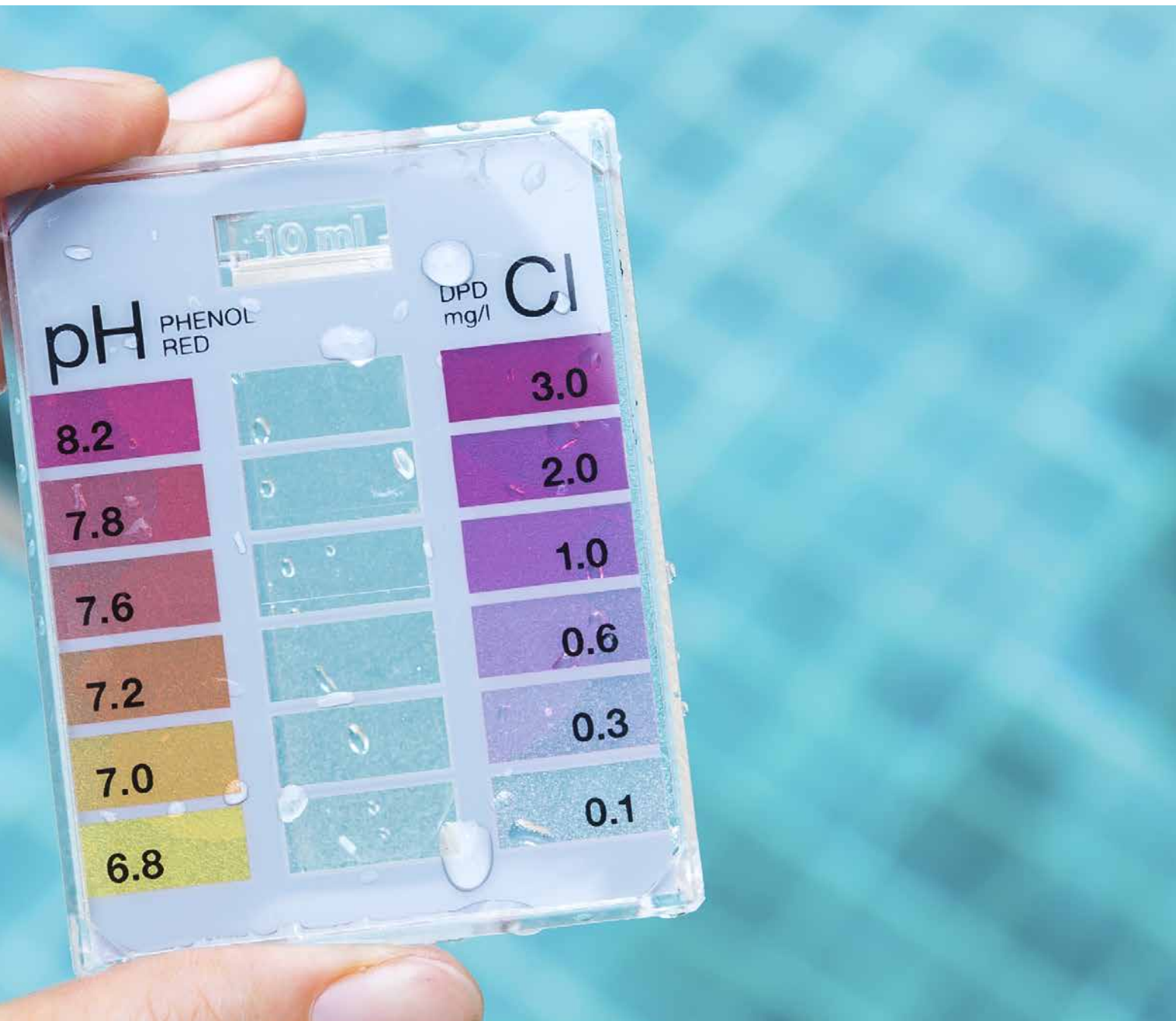

Χημικά

Quality Economy Care Sustainability - Complete solutions

Χημικά

Η εταιρία Water Treatment Hellas προσφέρει μια πλήρη γκάμα χημικών προϊόντων που αφορούν την πισίνα και την επεξεργασία του νερού. Όλα τα χημικά προϊόντα που διανέμουμε στην αγορά ακολουθούν τους διεθνείς και εγχώριους κανονισμούς/κατευθύνσεις και διαθέτουν όλες τις απαραίτητες πιστοποιήσεις.



Υποχλωριώδες Νάτριο

Υγρό διάλυμα με ισχυρή οξειδωτική και απολυμαντική δράση. Βρίσκεται σε συγκέντρωση 12-16% NaOCl. Είναι εύκολο και ασφαλές στη χρήση. Επηρεάζεται αρνητικά η δραστηριότητα του με την υψηλή θερμοκρασία και την ηλιακή ακτινοβολία. Μπορεί να χρησιμοποιηθεί ως βασικό απολυμαντικό αλλά σε συνδυασμό με σταθεροποιητή (ισοκυανουρικό οξύ) διαρκεί περισσότερο. Προτείνεται η χρήση συστήματος δοσिमέτρησης για την εισαγωγή του στην κολυμβητική δεξαμενή.

pH plus

Το pH plus χρησιμοποιείται για την αύξηση του pH του νερού. Τα προϊόντα που προτείνονται είναι είτε ανθρακικό νάτριο ή αλλιώς ανθρακική σόδα (Na_2CO_3) σε στερεή μορφή είτε υδροξείδιο του νατρίου ή αλλιώς καυστική σόδα 50% (NaOH) σε υγρή μορφή. Η επιλογή εξαρτάται από τον χρήστη. Για μεγάλες κολυμβητικές δεξαμενές προτείνεται το διάλυμα καυστικής σόδας 50% με τη βοήθεια συστήματος δοσिमέτρησης για πιο ασφαλή και εύκολο χειρισμό.

pH minus

Το pH minus χρησιμοποιείται για την μείωση του pH του νερού. Βρίσκεται είτε σε υγρή είτε σε στερεή μορφή με υψηλή διαλυτότητα στο νερό. Τα προϊόντα που προτείνονται είναι το διάλυμα θειικού οξέος 33% και 15% (H_2SO_4) και το όξινο θειικό νάτριο (NaHSO_4) ή αλλιώς sodium bisulfate σε σκόνη. Μερικές από τις περιπτώσεις που χρησιμοποιείται το pH minus είναι σε κολυμβητικές δεξαμενές που απολυμαίνονται με υποχλωριώδες νάτριο ή υποχλωριώδες ασβέστιο, αφού το pH αυτών των ενώσεων είναι αρκετά υψηλό. Για μεγάλες κολυμβητικές δεξαμενές προτείνεται το διάλυμα θειικού οξέος 33% με τη βοήθεια συστήματος δοσिमέτρησης για πιο ασφαλή και εύκολο χειρισμό.



ΠΡΟΪΟΝ	ΣΥΣΚΕΥΑΣΙΑ	ΟΡΙΟ	ΔΟΣΟΛΟΓΙΑ	ΣΥΧΝΟΤΗΤΑ
Υποχλωριώδες Νάτριο 12-16%	Παλετοδεξαμενή 1000 L	1 – 3 ppm	10 ml / m ³	Συντήρηση
	25 kg δοχείο		20 ml / m ³	Υπερχλωρίωση
pH plus στερεό	25 kg σακί	7,2 – 8,2	5 – 20 gr / m ³ για την αύξηση του pH κατά 0,1	Όταν απαιτείται
	8 kg δοχείο			
	1 kg δοχείο			
pH plus υγρό	Παλετοδεξαμενή 1000 L	7,2 – 8,2	3 – 10 ml / m ³ για την αύξηση του pH κατά 0,1	Όταν απαιτείται
	25 kg δοχείο			
	12 kg δοχείο			
pH minus υγρό 33%	Παλετοδεξαμενή 1000 L	7,2 – 8,2	5 – 20 ml / m ³ για την μείωση του pH κατά 0,1	Όταν απαιτείται
	25 kg δοχείο			
	12 kg δοχείο			
pH minus υγρό 15%	12 kg δοχείο	7,2 – 8,2	10 – 40 ml / m ³ για την μείωση του pH κατά 0,1	Όταν απαιτείται
pH minus στερεό	25 kg σακί	7,2 – 8,2	10 – 15 gr / m ³ για την μείωση του pH κατά 0,1	Όταν απαιτείται
	8 kg δοχείο			
	1 kg δοχείο			

* Οι δοσολογίες και η συχνότητα χρήσης είναι ενδεικτικές και αφορούν πισίνες ιδιωτικής χρήσης



ΠΡΟΪΟΝ	ΣΥΣΚΕΥΑΣΙΑ	ΟΡΙΟ	ΔΟΣΟΛΟΓΙΑ	ΣΥΧΝΟΤΗΤΑ
Πολυταμπλέτα 3way, 200 gr	25 kg δοχείο	1 – 3 ppm	4-6 ταμπλέτες / 100 m ³	Εβδομαδιαία
	10 kg δοχείο			
	5 kg δοχείο			
	1 kg δοχείο			
Τριχλωρο-ισοκυανουρικό Οξύ 90%, κόκκοι	25 kg δοχείο	1 – 3 ppm	10 gr/m ³	Αρχική Λειτουργία
			2 gr/m ³	Συντήρηση
Τριχλωρο-ισοκυανουρικό Οξύ 90%, ταμπλέτα 200gr	25 kg δοχείο	1 – 3 ppm	4-6 ταμπλέτες / 100 m ³	Εβδομαδιαία
	10 kg δοχείο			
	1 kg δοχείο			
Δίχλωρο-ισοκυανουρικό Νάτριο 56%	25 kg δοχείο	Έως 5 ppm	10 – 15 gr/m ³	Εβδομαδιαία
	10 kg δοχείο			
	5 kg δοχείο			
	1 kg δοχείο			

* Οι δοσολογίες και η συχνότητα χρήσης είναι ενδεικτικές και αφορούν πισίνες ιδιωτικής χρήσης



Πολυταμπλέτα 3way (200gr)

Ιδανική για την απολύμανση του νερού της πισίνας. Βρίσκεται σε μορφή ταμπλέτας 200gr. Συνδυάζει τη δράση του τριχλώρου 90% με αυτή του κροκιδωτικού και του αλγοκτόνου. Καταστρέφει τα βακτήρια και τους μικροοργανισμούς από το νερό της πισίνας, ενώ παράλληλα σταθεροποιεί το χλώριο αφού περιέχει ισοκυανουρικό οξύ. Χρησιμοποιείται για την συντήρηση του νερού και διαλύεται αργά. Το pH της είναι περίπου 3 και ενδέχεται να επηρεάσει το pH του νερού.

Τρίχλωρο - ισοκυανουρικό οξύ 90%

Ανήκει και αυτό στην κατηγορία των απολυμαντικών / βιοκτόνων προϊόντων. Διατίθεται σε μορφή κόκκων ή ταμπλέτας σε συγκέντρωση 90% ενεργού χλωρίου. Διαλύεται αργά στο νερό, γεγονός που το κάνει ιδανικό για την συστηματική απολύμανση της πισίνας. Δεν καταστρέφεται από την υπεριώδη ακτινοβολία αφού περιέχει ήδη τον σταθεροποιητή (ισοκυανουρικό οξύ). Το pH του είναι περίπου 3 και ενδέχεται να επηρεάσει το pH του νερού.

Δίχλωρο - ισοκυανουρικό Νάτριο 56%

Το δίχλωρο 56% χρησιμοποιείται για την υπερχλωρίωση του νερού (shock). Διατίθεται σε μορφή κόκκων, διαλύεται ταχύτατα σε επαφή με το νερό και αυξάνει γρήγορα την συγκέντρωση του ελευθέρου χλωρίου. Με αυτόν τον τρόπο καταστρέφονται οι μικροοργανισμοί και τα βακτήρια του νερού. Το χρησιμοποιούμε κατά την εκκίνηση της πισίνας ή σε περίπτωση δυσμενών συνθηκών (έντονη βροχόπτωση, πολλοί κολυμβητές, κ.ά). Προτείνεται η διαδικασία αυτή να γίνεται εβδομαδιαίως σε κολυμβητικές δεξαμενές δημόσιας χρήσης. Το pH του δεν επηρεάζει το pH του νερού.



Η αλκαλικότητα είναι μια παράμετρος που επηρεάζει δραματικά το pH του νερού. Ιδανικές τιμές για κολυμβητικές δεξαμενές με νερό δικτύου είναι 80-120ppm ενώ για κολυμβητικές δεξαμενές με ηλεκτρόλυση άλατος ή θαλασσινό νερό είναι 60-90 ppm. Η ισορροπημένη αλκαλικότητα προσδίδει στο νερό την ικανότητα να αυτορυθμίζεται, να μην επηρεάζεται εύκολα από τις διάφορες μεταβολές και οι τιμές του pH να παραμένουν σταθερές.

Αύξηση αλκαλικότητας

Το προϊόν που χρησιμοποιείται για την αύξηση αλκαλικότητας είναι το διπτανθρακικό νάτριο ή όξινο ανθρακικό νάτριο (NaHCO_3). Είναι ένα κρυσταλλικό άλας και εκτός από την αύξηση της αλκαλικότητας επηρεάζει ανοδικά και το pH του νερού. Προτείνεται η μέτρηση της αλκαλικότητας να γίνεται στην έναρξη της σεζόν αλλά και κάθε φορά που διαπιστώνονται μεγάλες αυξομειώσεις στο pH. Συστήνεται να μπαίνει η ενδεδειγμένη ποσότητα σε δόσεις και όχι όλη μαζί.

Μείωση αλκαλικότητας

Αν η μέτρηση της αλκαλικότητας είναι μεγαλύτερη από τα όρια που αναφέρονται παραπάνω τότε θα πρέπει να χρησιμοποιηθεί ένα προϊόν για την μείωση της. Αυτό είναι το διάλυμα υδροχλωρικού οξέος 33%. Προτείνεται η μέτρηση της αλκαλικότητας να γίνεται στην έναρξη της σεζόν αλλά και κάθε φορά που διαπιστώνονται μεγάλες αυξομειώσεις στο pH. Συστήνεται να μπαίνει η ενδεδειγμένη ποσότητα σε δόσεις και όχι όλη μαζί.

ΠΡΟΪΟΝ	ΣΥΣΚΕΥΑΣΙΑ	ΟΡΙΟ	ΔΟΣΟΛΟΓΙΑ	ΣΥΧΝΟΤΗΤΑ
Alkalinity plus	25 kg σακί	80-120 ppm ή 60-90 ppm	20gr/m ³ για αύξηση 10 ppm	Όταν απαιτείται
Alkalinity minus	25 kg δοχείο	80-120 ppm ή 60-90 ppm	20ml/m ³ για μείωση 10 ppm	Όταν απαιτείται



ΠΡΟΪΟΝ	ΣΥΣΚΕΥΑΣΙΑ	ΟΡΙΟ	ΔΟΣΟΛΟΓΙΑ	ΣΥΧΝΟΤΗΤΑ
Αλγοκτόνο	12 kg δοχείο	-	10 ml/m ³	Εβδομαδιαία
	25 kg δοχείο			
Κροκιδωτικό	12 kg δοχείο	-	5 ml/m ³	Όταν απαιτείται
	25 kg δοχείο			

Κροκιδωτικό

Σκοπός της χρήσης του κροκιδωτικού είναι η επίτευξη της συσσωμάτωσης των διαφόρων φορτίων και ξένων σωματιδίων στη κολυμβητική δεξαμενή και την επιτάχυνση της διαδικασίας καθίζησης. Το διάλυμα του Χλωριούχου Πολυαργιλίου είναι ένα ανόργανο κροκιδωτικό που επιτυγχάνει μεγάλο ποσοστό απομάκρυνσης αιωρούμενων μικροσωματιδίων με αποτέλεσμα την καλύτερη φίλτραση. Δεν συνιστάται η χρήση σε πισίνες με φίλτρα φυσιγγίων (cartridge).

Αλγοκτόνο

Το αλγοκτόνο ανήκει στην κατηγορία των βιοκτόνων. Είναι κατά κύριο λόγο τεταρτοταγή άλατα του αμμωνίου. Η χρήση του συνιστάται σε μεγάλο βαθμό για την πρόληψη και θεραπεία της πράσινης άλγης. Δεν θα πρέπει να γίνεται η εφαρμογή του την ίδια μέρα με την υπερχλωρίωση (shock).

* Οι δΟΣΟΛΟΓΙΕΣ και η ΣΥΧΝΟΤΗΤΑ ΧΡΗΣΗΣ είναι ενδεικτικές και αφορούν πισίνες ιδιωτικής χρήσης

** Για θεραπεία της άλγης προτείνεται 20ml/m³ από το αλγοκτόνο

εύκολα!

Η Water Treatment Hellas για να ανταποκριθεί στην ζήτηση χημικών που προορίζονται για μικρότερες κολυμβητικές δεξαμενές και τζακούζι καθώς και την ανάγκη για σωστή πληροφόρηση των τελικών καταναλωτών για την χρήση τους, κυκλοφόρησε χημικά συντήρησης νερού, σε μικρές συσκευασίες.

Γι'αυτό το λόγο δώσαμε μεγάλη έμφαση όχι μόνο στην ποιότητα του προϊόντος, γεγονός που αποτελεί θεμέλιο λίθο για εμάς, αλλά και στην συσκευασία.

Οι συσκευασίες των προϊόντων περιλαμβάνουν όλες τις απαραίτητες πληροφορίες (οδηγίες χρήσεως, δοσολογίες, απαραίτητες σημάνσεις κ.ά.) ακόμα και για αρχάριους χρήστες. Σκοπός μας είναι οι καταναλωτές που έρχονται πρώτη φορά σε επαφή με τέτοιου είδους προϊόντα να μπορούν να τα χρησιμοποιήσουν έχοντας τα επιθυμητά αποτελέσματα.

Αυτή η κατηγορία των προϊόντων συμπληρώνεται με τις ταινίες μέτρησης χημικών παραμέτρων. Οι διαθέσιμες ταινίες μέτρησης είναι οι ταινίες 3 σε 1 (pH, TA, FCL) και οι 8 σε 1 (pH, TA, FCI, TCI, TH, NaCl, CYA, FBr) για όσους θέλουν να εντυφώσουν λίγο παραπάνω στη χημεία του νερού.



ΠΡΟΪΟΝ
Τριχλωρο-ισοκυανουρικό Οξύ 90%, ταμπλέτα mini, 20gr
Τριχλωρο-ισοκυανουρικό Οξύ 90%, ταμπλέτα, 200gr
Πολυταμπλέτα 3way, 200 gr
Πολυταμπλέτα 3way, 20 gr
Δίχλωρο-ισοκυανουρικό Νάτριο 56%
pH minus
pH plus



ΣΥΣΚΕΥΑΣΙΑ	ΟΡΙΟ	ΔΟΣΟΛΟΓΙΑ	ΣΥΧΝΟΤΗΤΑ
1 kg	1 – 3 ppm	1 ταμπλέτα 20 gr/2 m ³	Εβδομαδιαία
1 kg	1 – 3 ppm	1 ταμπλέτα 200 gr/20 m ³	Εβδομαδιαία
1 kg	1 – 3 ppm	1 ταμπλέτα 200 gr/20 m ³	Εβδομαδιαία
1 kg	1 – 3 ppm	1 ταμπλέτα 20 gr/2 m ³	Εβδομαδιαία
1 kg	Έως 5 ppm	10 - 15 gr / m ³	Κάθε 15 μέρες
1 kg	7,2 – 8,2	10 – 15 gr / m ³ για την μείωση του pH κατά 0,1	Όταν απαιτείται
1 kg	7,2 – 8,2	10 - 15 gr / m ³ για την αύξηση του pH κατά 0,1	Όταν απαιτείται

* Οι δοσολογίες και η συχνότητα χρήσης είναι ενδεικτικές και αφορούν πισίνες ιδιωτικής χρήσης



WATER TREATMENT HELLAS



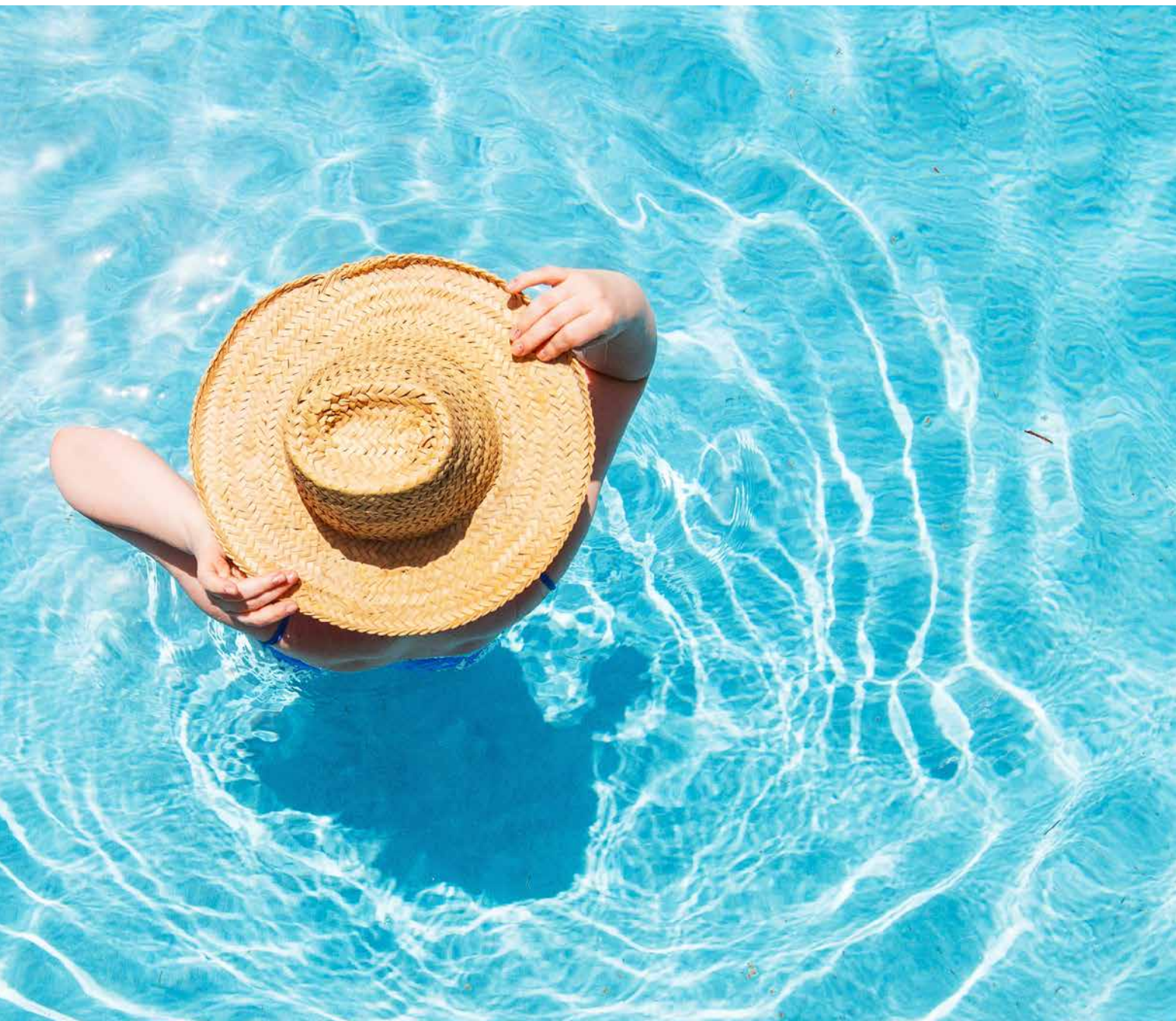

Εξειδικευμένα Χημικά

Quality Economy Care Sustainability - Complete solutions

Απομάκρυνση Φωσφορικών Αλάτων

Τα φωσφορικά άλατα είναι η κύρια πηγή τροφής για την άλγη σε μια πισίνα. Βασική πηγή προέλευσής τους είναι οι ίδιοι οι λουόμενοι, η πηγή του νερού της κολυμβητικής δεξαμενής, ο περιβάλλοντας εξωτερικός χώρος κ.ά. Ενώ το χλώριο και τα αλκοκτόνα σκοτώνουν ή προλαμβάνουν την άλγη, δεν αφαιρούν τα φωσφορικά άλατα από το νερό. Όταν καταστρέφεται η άλγη, απελευθερώνονται φωσφορικά άλατα. Εάν αυτά δεν απομακρυνθούν, παραμένουν ως η κύρια πηγή τροφής για την ανάπτυξη νέας άλγης και συσσωρεύονται. Αφαιρώντας τα φωσφορικά άλατα και εξαλείφοντας την άλγη, η ανάγκη για χλώριο και απολυμαντικό μειώνεται με αποτέλεσμα να μειώνεται η κατανάλωση των χημικών και τα λειτουργικά κόστη της πισίνας.



Starver®X

Το Starver®X είναι ένα ασφαλές, υψηλής απόδοσης προϊόν για την αφαίρεση φωσφορικών αλάτων από κολυμβητικές δεξαμενές. Είναι σχεδιασμένο για να απομακρύνει φωσφορικά άλατα σε υψηλές συγκεντρώσεις. Ένα λίτρο Starver®X αφαιρεί πάνω από 6000 ppb (6 ppm) φωσφορικών αλάτων σε μια πισίνα 50 κυβικών μέτρων. Η χρήση του μειώνει κατά πολύ την κατανάλωση του απολυμαντικού και συμβάλλει στη διαύγεια του νερού της πισίνας.



Starver Test kit

Διατίθεται εξειδικευμένο τεστ μέτρησης φωσφορικών αλάτων. Είναι πολύ εύκολο στο χειρισμό του.



ΠΡΟΪΟΝ	ΣΥΣΚΕΥΑΣΙΑ	ΟΡΙΟ	ΔΟΣΟΛΟΓΙΑ	ΣΥΧΝΟΤΗΤΑ
Starver X	1L / 5L	< 0,1 ppm	168 ml / 50 m ³	Εβδομαδιαία μετά το σοκάρισμα

Διαυγαστικά - Κροκιδωτικά

Η λειτουργία του διαυγαστικού είναι να «ομαδοποιεί» μικροσκοπικά σωματίδια που δεν μπορούν να απομακρυνθούν με τη διαδικασία της φίλτρανσης σε μεγαλύτερα ώστε να μπορέσουν να συγκρατηθούν στο μέσο φίλτρανσης. Συνήθως δεν χρειάζεται σκούπισμα μετά την χρήση του στη κολυμβητική δεξαμενή. Η λειτουργία του κροκιδωτικού από την άλλη μεριά είναι η συσσωμάτωση / κροκίδωση των μικρών σωματιδίων, δημιουργώντας μεγαλύτερα συσσωματώματα / σωματίδια που λόγω του βάρους τους κατακάθονται στον πυθμένα της πισίνας. Χρειάζεται σκούπισμα μετά την χρήση του. Γενικά συστήνεται καλή αντίστροφη πλύση του φίλτρου πριν και μετά τη χρήση του διαυγαστικού ή του κροκιδωτικού.



Ultra Pool Clarifier

Το Ultra Pool Clarifier είναι ένα δραστικό φυσικό διαυγαστικό που προέρχεται από το κέλυφος γαρίδας. Ειδικά σχεδιασμένο για να απομακρύνει τα λίπη, τα έλαια, αντιπληκικά μαζί με διαλυμένα μέταλλα και νεκρούς σπόρους άλγης. Μπορεί να χρησιμοποιηθεί σε πισίνες που γεμίζονται αρχικά αλλά και σε πισίνες που δείχνουν ταλαιπωρημένες οπτικά δίνοντας μια διαυγή όψη, ενώ ταυτόχρονα βελτιώνει και την απόδοση του φίλτρου. Αυτό το προϊόν είναι ΦΥΣΙΚΟ, ΜΗ ΤΟΞΙΚΟ, ΒΙΟΔΙΑΣΠΩΜΕΝΟ και μπορεί να συνδυαστεί με όλα τα απολυμαντικά.

ΠΡΟΪΟΝ	ΣΥΣΚΕΥΑΣΙΑ	ΔΟΣΟΛΟΓΙΑ	ΣΥΧΝΟΤΗΤΑ
Ultra Pool Clarifier	1 L, 5 L	120 ml / 60 m ³	2 φορές την εβδομάδα
Maxi floc plus	1 L, 5 L	1000 ml / 50 m ³	Όταν απαιτείται



Maxi Floc-Plus

Το προϊόν Maxi-Floc Plus έχει ταχεία δράση και αποκαθιστά ακόμα και τις πιο θολές πισίνες. Το Maxi-Floc Plus μπορεί να χρησιμοποιηθεί σε όλους τους τύπους πισίνας και είναι συμβατό με όλα τα χημικά. Λειτουργεί ως κροκιδωτικό. Συνιστάται η τήρηση της δοσολογίας για την βέλτιστη δράση των προϊόντων.

Miraclear Pool Clarifier

Το προϊόν Miraclear Pool Clarifier είναι το απόλυτο διαυγαστικό για την πισίνα σας. Αποδεδειγμένη φόρμουλα ταχείας δράσης, επιτυγχάνει και ενισχύει την διαύγεια του νερού σε λιγότερο από 6 ώρες. Μπορεί να ξεθολώσει και τις πιο θολές πισίνες. Μη τοξικό, βιοδιασπώμενο και συμβατό με όλα τα είδη φίλτρων, μέσω φίλτρανης και μεθόδων απολύμανσης.

Miraclear Clarifier Cubes

ΠΡΟΪΟΝ	ΣΥΣΚΕΥΑΣΙΑ	ΔΟΣΟΛΟΓΙΑ	ΣΥΧΝΟΤΗΤΑ
Miraclear Pool Clarifier	1 L, 5 L	500 ml / 50 m ³	Όταν απαιτείται
Miraclear Clarifier Cubes	35 gr	35 gr / 60 m ³	Κάθε 30 μέρες
	50 gr	50 gr / 120 m ³	



Κροκιδωτικό στερεής μορφής, (κύβος τζελ) εύκολο στη χρήση, χωρίς την ανάγκη δοσιμέτρησης πριν τη χρήση του. Τοποθετείται στο πρόφιλο της αντλίας, διαλύεται εντός 24 ωρών και διαρκεί έως και 30 μέρες. Δεν αφήνει ίχνη όπως αντίστοιχα προϊόντα της αγοράς. Μη τοξικό, βιοδιασπώμενο και συμβατό με όλα τα είδη φίλτρων, μέσω φίλτρανης και μεθόδων απολύμανσης.

Απομάκρυνση μεταλλικών λεκέδων και αλάτων

Η χημική σύσταση του νερού με το οποίο γεμίζουμε την κολυμβητική δεξαμενή είναι πολύ σημαντική. Πολλές φορές σε αυτό οφείλονται διάφοροι λεκέδες και στίγματα που μπορούν να δημιουργηθούν στις επιφάνειες. Τέτοιοι λεκέδες μπορεί να είναι άλατα ή μέταλλα. Ο σχηματισμός αλάτων είναι η συνέπεια της χημικής ανισορροπίας στο νερό. Άλατα δεν σχηματίζονται μόνο σε κολυμβητικές δεξαμενές με σκληρό νερό αλλά όπου το νερό δεν βρίσκεται σε χημική ισορροπία. Πολύ σημαντικό ρόλο στο σχηματισμό αλάτων παίζει το pH και η σκληρότητα του νερού. Αν αντιμετωπίζετε πρόβλημα σχηματισμού αλάτων σε διάφορες επιφάνειες (ίσαλο γραμμή, κελί ηλεκτρόλυσης, μέσο φίλτρανσης κ.ά.) τότε η λύση είναι το No More Scale.

Τα μέταλλα είναι πολύ πιθανό να υπάρχουν σε νερό γεώτρησης. Οι μεταλλικοί λεκέδες κυριώς είναι κάφε χρώματος (σίδηρος), πράσινου ή μωβ χρώματος (χαλκός) και μαύρου χρώματος (μαγγάνιο). Τα ιδανικά προϊόντα γι'αυτούς τους λεκέδες είναι το No More Metal και Multi Stain Remover.



No More Scale

Το No More Scale είναι ένα προϊόν, το οποίο δεν περιέχει φωσφορικά άλατα στη σύνθεσή του. Σχεδιασμένο για να δεσμεύει και να απομακρύνει τα άλατα τόσο στις επιφάνειες της πισίνας όσο και στο κελί του συστήματος ηλεκτρόλυσης άλατος. Επίσης αποτρέπει τη διάβρωση του εξοπλισμού θέρμανσης καθώς και τη δημιουργία εναποθέσεων στις επιφάνειες και στις σωληνώσεις.



No More Metal

Το προϊόν No More Metal είναι ένας πολύ καλός μεταλλικός συμπλοκοποιητής, σχεδιασμένος για να απομακρύνει τα διαλυμένα μέταλλα από τις πισίνες, τα συστήματα υδρομασάζ και τα spa. Πρέπει να χρησιμοποιείται σε κάθε θεραπεία απομάκρυνσης μεταλλικών λεκέδων. Πολύ χρήσιμο προϊόν εκτός από την απομάκρυνση και στην πρόληψη δημιουργίας νέων μεταλλικών λεκέδων.



Multi Stain Remover

Το προϊόν Multi Stain Remover είναι ειδικά σχεδιασμένο για να απομακρύνει κηλίδες και λεκέδες από σίδηρο, χαλκό, μαγγάνιο και κοβάλτιο από τις επιφάνειες των κολυμβητικών δεξαμενών. Χρησιμοποιείται πάνω από το λεκέ ή κηλίδα. Για καλύτερα αποτελέσματα δεν θα πρέπει να ανιχνεύεται ελεύθερο χλώριο μέσα στο νερό γι' αυτό συνηθίζεται να το εφαρμόζουμε κατά την έναρξη της σεζόν στο πρώτο γέμισμα και πριν την υπερκλωρίωση του νερού (shock). Μετά την απομάκρυνση των λεκέδων από τις επιφάνειες, χρησιμοποιούμε πάντα το No More Metal για την δέσμευσή των μετάλλων που τους δημιουργήσαν.

ΠΡΟΪΟΝ	ΣΥΣΚΕΥΑΣΙΑ	ΟΡΙΟ	ΔΟΣΟΛΟΓΙΑ	ΣΥΧΝΟΤΗΤΑ
No More Scale	1 L, 5 L	150-300 ppm	500 ml / 50 m ³	Αρχική Λειτουργία
			100 ml / 50 m ³	Μηνιαία
No More Metal	1 L	< 0,6 ppm	500 ml / 50 m ³	Αρχική Λειτουργία
			50 ml / 5 m ³	Κάθε φορά που συμπληρώνετε με φρέσκο νερό
Multi Stain Remover	1 kg		1000 gr/ 50 m ³	Αρχική Λειτουργία

Καθαριστικά

Τα καθαριστικά προϊόντα της εταιρίας LoChlor είναι ειδικά σχεδιασμένα για να απομακρύνουν και τους πιο δύσκολους λεκέδες χωρίς να καταστρέφουν και να τραυματίζουν τις επιφάνειες της πισίνας.

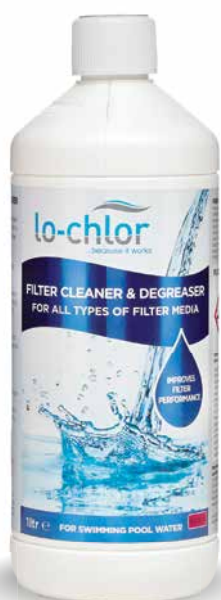

Filter Cleaner & Degreaser

Το Filter Cleaner & Degreaser είναι μια μοναδική φόρμουλα που μπορεί να χρησιμοποιηθεί σε όλους τους τύπους φίλτρων και μέσων φίλτρασης συμπεριλαμβανομένων φίλτρων άμμου, Cartridge και Γης Διατόμων. Διασπά τα άλατα ασβεστίου και τα λίπη, επιτρέποντας στο μέσο φίλτρασης να λειτουργεί με τη μέγιστη απόδοση. Προτείνεται η χρήση του να γίνεται στο τέλος και στην έναρξη της σεζόν.



Salt Cell Cleaner

Το προϊόν Salt Cell Cleaner έχει δημιουργηθεί ειδικά για να απομακρύνει επικαθίσεις αλάτων στο κελί του συστήματος ηλεκτρόλυσης άλατος. Δεν βλάπτει τα μεταλλικά μέρη του συστήματος. Μπορεί επίσης να χρησιμοποιηθεί για την αφαίρεση επικαθίσεων αλάτων στο κάλυμμα της πισίνας. Η ίδια ποσότητα προϊόντος μπορεί να χρησιμοποιηθεί έως και 5 φορές πριν την απόρριψη της, διατηρώντας την σε ένα άλλο καθαρό δοχείο μετά την πρώτη χρήση της.

ΠΡΟΪΟΝ	ΣΥΣΚΕΥΑΣΙΑ	ΔΟΣΟΛΟΓΙΑ	ΣΥΧΝΟΤΗΤΑ
Filter Cleaner & Degreaser	1 L	1 L / 10 L νερό μέσα στο φίλτρο	Έναρξη και τέλος σεζόν
Salt Cell Cleaner	2,5 L	Βυθίζετε το κελί σε ένα καθαρό κουβά με το προϊόν έως ότου να είναι καθαρό	Έλεγχος 1 φορά τον μήνα



Marble, Stone and Tile Cleaner

Το Καθαριστικό Marble, Stone and Tile Cleaner για Μάρμαρα, Πέτρες και Πλακάκια απομακρύνει γρήγορα πουρί, λάδια, λίπη και βρωμιά χρησιμοποιώντας μία μοναδική φόρμουλα «Χωρίς Μούλιασμα». Ιδανικό για πισίνες με πλακάκι ή ψηφίδα. ΠΡΟΣΟΧΗ: Για να βεβαιωθείτε ότι το προϊόν αυτό είναι κατάλληλο για την επιφάνεια της πισίνας σας, προτείνεται να το εφαρμόσετε πρώτα δοκιμαστικά σε μία μικρή περιοχή, προτού το εφαρμόσετε σε όλη την ίσαλο γραμμή ή οπουδήποτε αλλού. Το προϊόν χρησιμοποιείται όταν η πισίνα είναι άδεια εκτός αν πρόκειται για λεκέ εκτός πισίνας.

Tile and Liner Cleaner

Το καθαριστικό Tile and Liner αφαιρεί τη σκόνη, τα λάδια, τις αντιπλιακές λοσιόν και κρέμες που συσσωρεύονται και επικάθονται στην ίσαλο γραμμή. Εάν δεν καθαριστεί η ίσαλος γραμμή, μπορεί να μετατραπεί σε πρόσφορο έδαφος για την ανάπτυξη βακτηρίων και άλγης. Είναι ιδανικό προϊόν για πισίνες με liner. ΠΡΟΣΟΧΗ: Για να βεβαιωθείτε ότι το προϊόν αυτό είναι κατάλληλο για την επιφάνεια της πισίνας σας, προτείνεται να το εφαρμόσετε πρώτα δοκιμαστικά σε μία μικρή περιοχή, προτού το εφαρμόσετε σε όλη την ίσαλο γραμμή ή οπουδήποτε αλλού. Το προϊόν χρησιμοποιείται όταν η πισίνα είναι άδεια εκτός αν πρόκειται για λεκέ εκτός πισίνας.

ΠΡΟΪΟΝ	ΣΥΣΚΕΥΑΣΙΑ	ΔΟΣΟΛΟΓΙΑ	ΣΥΧΝΟΤΗΤΑ
Marble, Stone and Tile Cleaner	1 L	Σε καθαρή επιφάνεια εφαρμόζετε και τρίβετε με το σφουγγάρι για 2-3 λεπτά, αφήνετε 5 λεπτά να δράσει και ξεπλένετε	Όταν απαιτείται
Tile and Liner Cleaner	1 L	Σε καθαρή επιφάνεια εφαρμόζετε και τρίβετε με το σφουγγάρι για 2-3 λεπτά, αφήνετε 5 λεπτά να δράσει και ξεπλένετε	Όταν απαιτείται

Επίλυση Ειδικών Προβλημάτων

Leak Sealer

Το προϊόν Leak Sealer είναι σχεδιασμένο για να σφραγίζει μικρές διαρροές στις κολυμβητικές δεξαμενές όταν η απώλεια νερού δεν ξεπερνά τα 2.5 cm την μέρα σε 60 κυβικά νερό. Είναι ιδανικό όχι μόνο για μικρές διαρροές στην κολυμβητική δεξαμενή αλλά και για μικρές διαρροές στις σωληνώσεις. Το Leak Sealer δεν συνιστάται για την στεγανοποίηση φθαρμένων επιφανειών liner.



No more bugs

Είναι ένα ειδικό προϊόν μη αφρίζον, το οποίο μειώνει την επιφανειακή τάση του νερού. Με αυτό το τρόπο τα έντομα δεν μπορούν να επιπλεύσουν και βυθίζονται στον πυθμένα της κολυμβητικής δεξαμενής και είτε οδηγούνται στο φίλτρο είτε με την σκούπα στην αποχέτευση. Το συγκεκριμένο προϊόν δεν δρα ως απωθητικό για έντομα που πετούν πάνω από την επιφάνεια του νερού όπως οι σφήκες ή μέλισσες.



ΠΡΟΪΟΝ	ΣΥΣΚΕΥΑΣΙΑ	ΔΟΣΟΛΟΓΙΑ	ΣΥΧΝΟΤΗΤΑ
Leak Sealer	1 L	1 L / 60 m ³	Θεραπεία
No more bugs	1 L	100 ml / 10 m ³	Όταν απαιτείται



Liquid Pool Blanket

Το Liquid Pool Blanket είναι μια ειδικά σχεδιασμένη φόρμουλα, η οποία σχηματίζει ένα προστατευτικό στρώμα (φιλμ) στην επιφάνεια του νερού της πισίνας, μειώνοντας την εξάτμιση και την απώλεια θερμότητας στην ατμόσφαιρα. Μειώνει την εξάτμιση κατά περίπου 25% και την απώλεια θερμότητας κατά 3-4°C. Είναι ιδανικό προϊόν τόσο για θερμαινόμενες πισίνες όσο και για την καλοκαιρινή περίοδο που έχει πολύ υψηλές θερμοκρασίες και εξατμίζεται μεγάλος όγκος νερού. Είναι συμβατό με όλα τα χημικά της πισίνας και έχει ελάχιστη επίδραση στο pH.



Spot away



Το Spotaway είναι ειδικά σχεδιασμένο για την απομάκρυνση και την πρόληψη των μαύρων κηλίδων ώσμωσης σε πισίνες από fiberglass. Η εξαιρετικά συμπυκνωμένη φόρμουλα είναι πολύ δραστική με τα αποτελέσματα να είναι εμφανή από την πρώτη κιόλας εβδομάδα χρήσης. Ανάλογα με το μέγεθος του προβλήματος και την χρονολογία κατασκευής της πισίνας μπορεί ο λεκές να επανεμφανιστεί, οπότε μπορεί να είναι απαραίτητη η τακτική ή η επαναλαμβανόμενη θεραπεία.

ΠΡΟΪΟΝ	ΣΥΣΚΕΥΑΣΙΑ	ΔΟΣΟΛΟΓΙΑ	ΣΥΧΝΟΤΗΤΑ
Liquid Pool Blanket	1 L	250 ml / 50 m ³	1 φορά το μήνα
Spot away	4 kg	4 kg / 50 m ³	Όταν απαιτείται

Χημικά SPA



Hot tub flush

Το Hot Tub System Flush είναι ένα προϊόν καθαρισμού για το εσωτερικό των σωληνώσεων των συστημάτων υδρομασάζ και spa. Διαλύει τις επικαθίσεις αλάτων, βρωμιές, λίπη και οσμές από το υδραυλικό σύστημα και τις σωληνώσεις.



No more foam

Το No More Foam είναι ένα δραστικό προϊόν για την εξάλειψη του αντιαισθητικού αφρού σε συστήματα υδρομασάζ και τζακούζι. Το προϊόν αυτό δεν απομακρύνει ούτε απενεργοποιεί τις ενώσεις που προκαλούν τον αφρισμό αλλά μειώνει προσωρινά την ικανότητα αφρισμού τους. Το No More Foam πρέπει να χρησιμοποιείται μόνο όταν υπάρχει αφρός.



Spa Leak Sealer

Το Spa Leak Sealer είναι ένα συμπυκνωμένο προϊόν που στεγανοποιεί μικρές διαρροές σε δεξαμενές υδρομασάζ και τζακούζι. Μπορεί να χρησιμοποιηθεί για διαρροές είτε μέσα στην δεξαμενή είτε στις σωληνώσεις του υδραυλικού συστήματος. Παρακαλούμε να σημειωθεί ότι το προϊόν αυτό δε μπορεί να χρησιμοποιηθεί όταν το νερό μέσα στο υδρομασάζ ή το spa βρίσκεται κάτω από τους 6 °C.

ΠΡΟΪΟΝ	ΣΥΣΚΕΥΑΣΙΑ	ΔΟΣΟΛΟΓΙΑ	ΣΥΧΝΟΤΗΤΑ
Hot Tub Flush	500 mL	250 ml / 1,3 m ³	Ανάλογα με τη χρήση *
No more Foam	485 mL	Ψεκασμός στην περιοχή που υπάρχει αφρισμός	Όταν απαιτείται
Spa Leak Sealer	450 mL	225 ml / 2 m ³	Θεραπεία

* Σε εγκαταστάσεις δημόσιας χρήσης συνιστάται η χρήση τουλάχιστον μια φορά το μήνα



Instant Filter Cleaner

Το προϊόν Instant Filter Cleaner αφαιρεί άμεσα υπολείμματα, λάδια, λίπη και βρωμίες χρησιμοποιώντας μια μοναδική φόρμουλα «χωρίς μούλιασμα». Αυτό το προϊόν είναι ιδανικό για τον καθαρισμό των φίλτρων φυσιγγίων (cartridge) και συνίσταται να χρησιμοποιείται σε εβδομαδιαία βάση. Παρατείνει τη ζωή των φίλτρων φυσιγγίων.



Hot Tub and Spa Polish

Το Hot Tub & Spa Polish σφραγίζει, στιλβώνει και προστατεύει όλες τις ακρυλικές επιφάνειες ή επιφάνειες από βινύλιο και καουτσούκ. Προστατεύει ενάντια στην υγρασία, τα σκληρά χημικά και τις υπεριώδεις ακτίνες δίνοντας μια λεία και γυαλιστερή όψη. Για καλύτερα αποτελέσματα εφαρμόζεται σε ξηρό περιβάλλον. Το συγκεκριμένο προϊόν δεν περιέχει αρώματα.



Ultra Spa Clarifier

Το Ultra Spa Clarifier είναι ένα δραστικό φυσικό διαυγαστικό από το φυσικό πολυμερές χιτοζάνη. Προορίζεται για χρήση στο σύστημα υδρομασάζ και τζακούζι. Ειδικά σχεδιασμένο για να απομακρύνει λίπη, έλαια, αντηλιακά μαζί με διαλυμένα μέταλλα και νεκρούς σπόρους άλγης. Είναι ΜΗ ΤΟΞΙΚΟ, ΒΙΟΑΠΟΙΚΟΔΟΜΗΣΙΜΟ και συμβατό με όλα τα απολυμαντικά.

ΠΡΟΪΟΝ	ΣΥΣΚΕΥΑΣΙΑ	ΔΟΣΟΛΟΓΙΑ	ΣΥΧΝΟΤΗΤΑ
Instant Filter Cleaner	500 mL	-	Κάθε εβδομάδα
Hot Tub and Spa Polish	500 mL	-	Πριν την έναρξη της σεζόν και μετά τη λήξη της
Ultra Spa Clarifier	485 mL	100 ml / 1,8 m ³	2 εβδομάδες

Ανάλυση νερού

Για να διασφαλίσετε την καταλληλότητά του νερού για κολύμβηση, θα πρέπει ανά τακτά χρονικά διαστήματα να λαμβάνονται δείγματα νερού και να διεξάγονται χημικές αναλύσεις. Η εταιρεία μας προσφέρει ποικίλες μεθόδους μέτρησης της ποιότητας του νερού. Γρήγορα, εύκολα και αποτελεσματικά, βρίσκετε την τιμή της παραμέτρου που μετράτε είτε με τη χρήση οργάνων μέτρησης, είτε ταινιών και τεστ αντιδραστηρίων. Μπορείτε να μετρήσετε όλες τις απαραίτητες παραμέτρους όπως του χλωρίου/βρωμίου, του pH, της αλκαλικότητας, της σκληρότητας και του σταθεροποιητή. Η χρήση τους είναι απλή και δεν απαιτείται ιδιαίτερη τεχνική εκπαίδευση.



1. ΕΛΕΥΘΕΡΟ ΧΛΩΡΙΟ
2. ΑΛΚΑΛΙΚΟΤΗΤΑ
3. PH



1. ΕΛΕΥΘΕΡΟ ΧΛΩΡΙΟ
2. ΟΛΙΚΟ ΧΛΩΡΙΟ
3. ΒΡΩΜΙΟ
4. PH
5. ΑΛΚΑΛΙΚΟΤΗΤΑ
6. ΟΛΙΚΗ ΣΚΛΗΡΟΤΗΤΑ
7. ΙΣΟΚΥΑΝΟΥΡΙΚΟ ΟΞΥ
8. ΑΛΑΤΟΤΗΤΑ



PoolLab 2.0

Το PoolLab 2.0 είναι ένα φωτόμετρο που μετρά σε 4 διαφορετικά μήκη κύματος (460nm / 525nm / 565nm / 625nm) για την επαγγελματική μέτρηση των παραμέτρων του νερού της πισίνας ή του spa. Έχει την δυνατότητα μέτρησης 3 παραμέτρων ταυτόχρονα και 24 παραμέτρων συνολικά. Διαθέτει τεχνολογία ασύρματου Bluetooth και δυνατότητα σύνδεσης μέσω WiFi στην δωρεάν εφαρμογή LabCom καθώς και αυτόματο συγχρονισμό δεδομένων με το LabCom Cloud.





Παράμετρος	Με ταμπλέτες	Με υγρό	Παράμετρος	Με ταμπλέτες	Με υγρό
Active Oxygen (MPS)	0.00 - 30.0 mg/l (ppm)*		Iron LR	0.00 - 7.00 mg/l (ppm)*	
Alkalinity	0 - 200 mg/l (ppm)		Nitrate	7 - 700 mg/l (ppm)*	
Aluminum	0.00 - 0.30 mg/l (ppm)*		Ozone	0.00 - 5.40 mg/l (ppm)**	0.00 - 2.70 mg/l (ppm)* **
Ammonia	0.00 - 7.20 mg/l (ppm)*		pH	6.50-8.40 pH	6.50 - 8.40 pH*
Bromine	0.00- 78.0 mg/l (ppm)**	0.00-9.00 mg/l (ppm)* **	PHMB	5 - 60 mg/l (ppm)*	
Calcium Hardness		0 - 500 mg/l (ppm)*	Phosphate (LR)	0.00 - 4.00 mg/l (ppm)*	--
Chloramines	0.00 - 8.00 mg/l (ppm)*	--	Phosphate (HR)	0 - 80 mg/l (ppm)*	
Chlorine (fCl I cCl I tCl)	0.00 - 8.00 mg/l (ppm)	0.00 - 4.00 mg/l (ppm)*	Potassium	0.70 - 72.0 mg/l (ppm)**	--
Chlorine (HR)	5 - 200 mg/l (ppm)*		QUAT	25 - 750 mg/l (ppm)*	
Chlorine dioxide	0.00 - 75.0 mg/l (ppm)**	0.00 - 750 mg/l (ppm)* **	Sulphate	5 - 700 mg/l (ppm)*	
Copper	0.00 - 5.00 mg/l (ppm)*		Total Hardness		0 - 500 mg/l (ppm)*
Cyanuric Acid	0 - 760 mg/l (ppm)		Urea	0.70 - 2.50 mg/l (ppm)*	
Hyd. Peroxide (LR)	0.00 - 2.90 mg/l (ppm)*		Zinc	0.00 - 7.00 mg/l (ppm)*	
Hyd. Peroxide (HR)	0 - 200 mg/l (ppm)*				

*Δεν υπάρχουν τα αντιδραστήρια στο βασικό κιτ

**Απαιτούνται κάποια γλυκίνη σε περίπτωση παρουσίας κλωρίου στο δείγμα. Η γλυκίνη δεν υπάρχει στο βασικό κιτ

Ανάλυση νερού

<p>ΚΙΤ ΜΕΤΡΗΣΗΣ ΠΑΡΑΜΕΤΡΩΝ WATER-I.D.</p> 	<p>ΚΙΤ ΜΕΤΡΗΣΗΣ ΡΗ-ΕΛΕΥΘΕΡΟΥ ΧΛΩΡΙΟΥ/ΒΡΩΜΙΟ 40 ΤΜΧ (20-20)</p>
<p>ΑΝΤΑΛΛΑΚΤΙΚΑ ΧΑΠΙΑ ΓΙΑ ΚΙΤ WATER-I.D.</p> 	<p>ΧΑΠΙΑ ΜΕΤΡΗΣΗΣ ΡΗ RAPID 500 ΤΜΧ</p> <p>ΧΑΠΙΑ ΜΕΤΡΗΣΗΣ ΡΗ RAPID 100 ΤΜΧ</p> <p>ΧΑΠΙΑ ΜΕΤΡΗΣΗΣ ΕΛΕΥΘΕΡΟΥ ΧΛΩΡΙΟΥ RAPID 500 ΤΜΧ</p> <p>ΧΑΠΙΑ ΜΕΤΡΗΣΗΣ ΕΛΕΥΘΕΡΟΥ ΧΛΩΡΙΟΥ RAPID 100 ΤΜΧ</p> <p>ΧΑΠΙΑ ΜΕΤΡΗΣΗΣ ΕΛΕΥΘΕΡΟΥ ΧΛΩΡΙΟΥ-ΡΗ RAPID 60 ΤΜΧ (30-30)</p> <p>ΧΑΠΙΑ ΜΕΤΡΗΣΗΣ ΔΙΟΞΕΙΔΙΟΥ ΤΟΥ ΧΛΩΡΙΟΥ 50ΤΜΧ</p>
<p>ΑΝΤΑΛΛΑΚΤΙΚΑ ΧΑΠΙΑ ΓΙΑ ΦΩΤΟΜΕΤΡΟ PoolLab 1.0 ΚΑΙ PoolLab 2.0 WATER-I.D.</p> 	<p>ΧΑΠΙΑ ΜΕΤΡΗΣΗΣ PoolLab 1.0 (ΡΗ 20ΤΜΧ, ΕΛΕΥΘΕΡΟΥ ΧΛΩΡΙΟΥ 20ΤΜΧ, ΟΛΙΚΟΥ ΧΛΩΡΙΟΥ 10ΤΜΧ, ΑΛΚΑΛΙΚΟΤΗΤΑΣ 10ΤΜΧ, ΙΣΟΚΥΑΝΟΥΡΙΚΟΥ ΟΞΕΟΣ 10ΤΜΧ)</p> <p>ΧΑΠΙΑ ΜΕΤΡΗΣΗΣ PoolLab 2.0 (ΡΗ 20ΤΜΧ, ΕΛΕΥΘΕΡΟΥ ΧΛΩΡΙΟΥ 20ΤΜΧ, ΟΛΙΚΟΥ ΧΛΩΡΙΟΥ 10ΤΜΧ, ΑΛΚΑΛΙΚΟΤΗΤΑΣ 10ΤΜΧ, ΙΣΟΚΥΑΝΟΥΡΙΚΟΥ ΟΞΕΟΣ 10ΤΜΧ)</p> <p>ΧΑΠΙΑ ΜΕΤΡΗΣΗΣ ΡΗ 50ΤΜΧ</p> <p>ΧΑΠΙΑ ΜΕΤΡΗΣΗΣ ΡΗ 100ΤΜΧ</p> <p>ΧΑΠΙΑ ΜΕΤΡΗΣΗΣ ΡΗ 500ΤΜΧ</p> <p>ΧΑΠΙΑ ΜΕΤΡΗΣΗΣ ΕΛΕΥΘΕΡΟΥ ΧΛΩΡΙΟΥ 100ΤΜΧ</p> <p>ΧΑΠΙΑ ΜΕΤΡΗΣΗΣ ΕΛΕΥΘΕΡΟΥ ΧΛΩΡΙΟΥ 500ΤΜΧ</p> <p>ΧΑΠΙΑ ΜΕΤΡΗΣΗΣ ΑΛΚΑΛΙΚΟΤΗΤΑΣ 100ΤΜΧ</p> <p>ΧΑΠΙΑ ΜΕΤΡΗΣΗΣ ΧΑΛΚΟΥ 100ΤΜΧ</p> <p>ΧΑΠΙΑ ΜΕΤΡΗΣΗΣ ΣΙΔΗΡΟΥ 100ΤΜΧ</p> <p>ΧΑΠΙΑ ΜΕΤΡΗΣΗΣ ΙΣΟΚΥΑΝΟΥΡΙΚΟΥ ΟΞΕΟΣ 100 ΤΜΧ</p> <p>ΧΑΠΙΑ ΜΕΤΡΗΣΗΣ ΙΣΟΚΥΑΝΟΥΡΙΚΟΥ ΟΞΕΟΣ 50 ΤΜΧ</p>

Σεμινάρια & Εκπαιδεύσεις



WATER
TREATMENT
HELLAS

Η Water Treatment Hellas παρέχει συμβουλευτική υποστήριξη σε όλο το δίκτυο των συνεργατών της. Διοργανώνουμε σεμινάρια και εκπαιδεύσεις, τόσο δια ζώσης όσο και διαδικτυακά, συμβάλλοντας και ενισχύοντας τις γνώσεις και τα εργαλεία των συνεργατών μας. Σκοπός εκτός από την μετάδοση της πληροφορίας είναι και η αναβάθμιση του γνωστικού επιπέδου του τελικού καταναλωτή και χρήση. Κάθε σχέση που αναπτύσσουμε με τους πελάτες μας είναι ξεχωριστή και την αντιμετωπίζουμε ως μια σχέση αμοιβαίας εξέλιξης και προβολής. Θα χαρούμε πολύ να ακούσουμε τις ιδέες και τις προτάσεις σας ώστε να γίνουμε συναρωγοί στην επιμόρφωση και στην εξέλιξη της επιχείρησής σας.

Είμαστε δίπλα σας!



WATER TREATMENT HELLAS



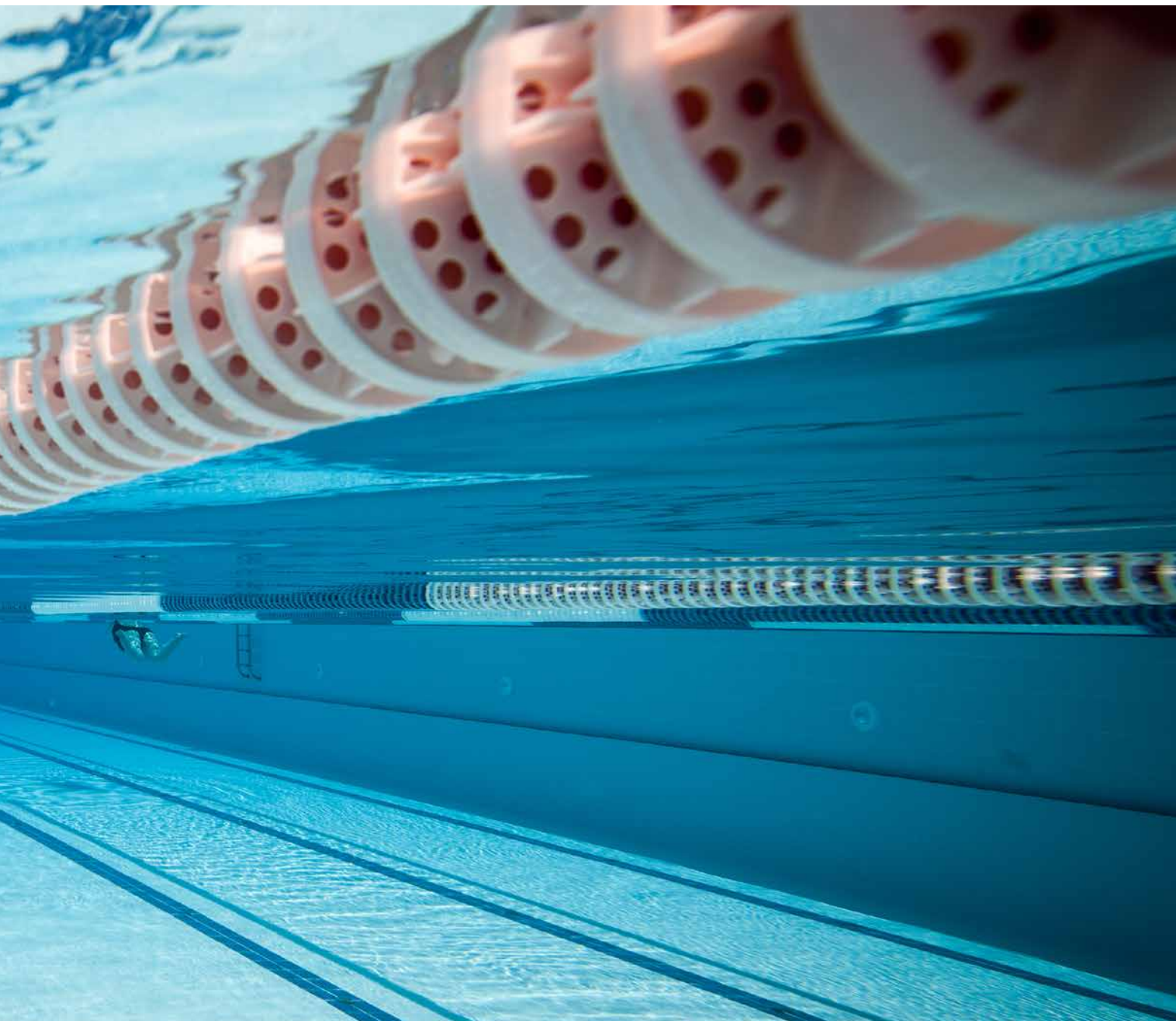

Μηχανολογικός Εξοπλισμός

Filtration Quality - Water Quality - Capacity over limits



SR SERIES SAND FILTER

Φίλτρο Fiberglass SR

Χαρακτηριστικά

Η ενισχυμένη με πλεκτό υαλόνημα (fiberglass) δεξαμενή συνεχίζει να είναι ένα από τα πιο δημοφιλή προϊόντα της κατηγορίας του. Με επιφάνεια ειδικά φινιρισμένη ώστε να αντέχει την υπεριώδη ακτινοβολία, μπορεί να χρησιμοποιηθεί προσφέροντας μεγάλη αξιοπιστία σε συνθήκες παρατεταμένης ηλιοφάνειας για πολλά χρόνια. Το διαφανές καπάκι είναι σχεδιασμένο για εύκολο έλεγχο του στρώματος του μέσου φίλτρασης. Το ειδικά σχεδιασμένο βιδωτό καπάκι μπορεί να αφαιρεθεί χωρίς τη χρήση εργαλείου, κάτι που διευκολύνει πολύ τη διαδικασία της συντήρησης. Τα φίλτρα της σειράς SR (S450R-S700R) 1.5" και τα φίλτρα της σειράς SR (S700RB-S900R) 2" διαθέτουν πολυβάνια 6 θέσεων και πλευρικά ABS.

Περιλαμβάνει:

- Πολυβάνια 6 θέσεων 1,5" ή 2"
- Συνδέσεις σύμφωνα με τα διεθνή πρότυπα
- Κιτ σωληνώσεων
- Μανόμετρο
- Διαχύτη





S450R-S700R

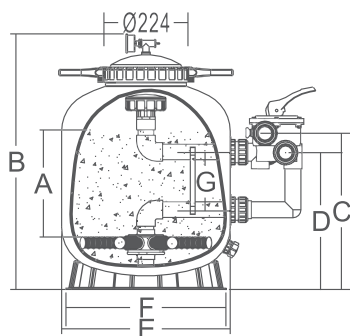

S700(B)R-S900R

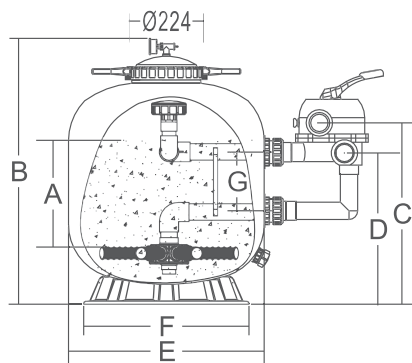

Τεχνικά Χαρακτηριστικά

Code	Model No	Filter Area(m ²)	Valve Connections		Max Flow Rate		Sand(kg)
88011103	S450R	0.16	1.5inch	50mm	135lpm	8.10m ³ /h	45
88011104	S500R	0.22	1.5inch	50mm	185lpm	11.10m ³ /h	85
88011105	S650R	0.32	1.5inch	50mm	260lpm	15.60m ³ /h	145
88011107	S700R	0.40	1.5inch	50mm	325lpm	19.50m ³ /h	210
88011108	S700RB	0.41	2.0inch	63mm	336lpm	20.16m ³ /h	215
88011109	S800R	0.53	2.0inch	63mm	435lpm	24.10m ³ /h	355
88011110	S900R	0.66	2.0inch	63mm	550lpm	33.00m ³ /h	470

Διαστάσεις προϊόντος

Model No	A mm	B mm	C mm	D mm	E mm	F mm	G mm
S450R	250	760	498	435	455	390	180
S500R	290	825	513	450	535	500	180
S650R	310	890	568	505	635	500	180
S700R	320	920	573	510	723	500	180
S700RB	350	920	611	525	723	500	220
S800R	380	1020	696	610	820	780	220
S900R	410	1130	741	655	920	780	220

Σημείωση: Η προτεινόμενη ποσότητα του μέσου φίλτρασης εξαρτάται από το βάρος κ την πυκνότητα του μέσου φίλτρασης. Τα στοιχεία δίνονται μόνο για σκοπούς αναφοράς.



SMG SERIES

Φίλτρο SMG με επικάλυψη gel

Χαρακτηριστικά

Το φίλτρο με επικάλυψη gel έχει μεγάλη αντοχή και αξιοπιστία απόδοσης. Με υλικό ειδικά επεξεργασμένο ώστε να αντέχει την υπεριώδη ακτινοβολία, μπορεί να χρησιμοποιείται άφοβα σε συνθήκες παρατεταμένης ηλιοφάνειας για πολλά χρόνια. Τα πλεονεκτήματά του είναι τα εξής:

- Δεξαμενή από fiberglass με επιστρώση gel ανθεκτική στη διάβρωση με λείο φινίρισμα
- Καμπυλωτή γωνιακή πολυβάνα σύνδεσης για μείωση των απωλειών
- Το διαφανές καπάκι εξασφαλίζει σαφή εικόνα του μέσου φίλτρασης
- Βαλβίδα εκτόνωσης τυχόν εγκλωβισμένου αέρα
- Πολυβάνα 6 θέσεων 1,5" ή 2"

Περιλαμβάνει:

- Πολυβάνα 6 θέσεων 1,5" ή 2"
- Συνδέσεις σύμφωνα με τα διεθνή πρότυπα
- Κιτ σωληνώσεων
- Μανόμετρο
- Διαχύτη

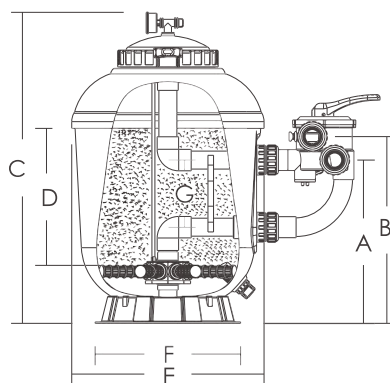

Τεχνικά Χαρακτηριστικά

Code	Model No	Filter Area(m ²)	Valve Connections		Max Flow Rate		Sand(kg)
88014004	SMG500	0.20	1.5inch	50mm	167lpm	10.00m ³ /h	100
88014005	SMG650	0.33	1.5inch	50mm	275lpm	16.50m ³ /h	150
88014063	SMG750	0.44	2.0inch	63mm	369lpm	22.10m ³ /h	250
88014064	SMG900	0.64	2.0inch	63mm	531lpm	31.80m ³ /h	375

Διαστάσεις προϊόντος

Model No	A mm	B mm	C mm	D mm	E mm	F mm	G mm
SMG500	438	501	835	360	516	390	180
SMG650	453	516	926	380	666	390	180
SMG750	517	603	1023	440	770	500	220
SMG900	570	656	1163	480	920	780	220

Σημείωση: Η προτεινόμενη ποσότητα του μέσου φίλτρασης εξαρτάται από το βάρος κ την πυκνότητα του μέσου φίλτρασης. Τα στοιχεία δίνονται μόνο για σκοπούς αναφοράς.



Φίλτρα Fiberplast

Privat Series

Χαρακτηριστικά

Τα φίλτρα αυτά είναι κατασκευασμένα από fiberglass και ενισχυμένο πλαστικό υψηλής ποιότητας. Ειδικά κατασκευασμένα ώστε να έχουν χημική και μηχανική ανθεκτικότητα. Τα φίλτρα αυτά είναι χειροποίητα, ιδιαίτερα ενισχυμένα με μεγάλη αντοχή και δοκιμασμένα σε ιδιαίτερα υψηλές πιέσεις. Τα υλικά κατασκευής των σωληνώσεων είναι PP, ABS και PVC ενώ οι βίδες είναι κατασκευασμένες από INOX ανθεκτικό στη διάβρωση.

Περιλαμβάνει:

- Πολυβάνα 6 θέσεων 1,5" ή 2"
- Συνδέσεις σύμφωνα με τα διεθνή πρότυπα
- Κιτ σωληνώσεων
- Μανόμετρο
- Διαχύτη



Privat 500



Model	
Standard version	
P _A 2,00 bar	P _F 2,60 bar

Type	Ø _i [mm]	A _F [m ²]	H [mm]	Ø _H [mm]	connection [DN]	L _A [mm]	F _B [mm]
500	480	0,181	630	210	40	400/100	400
610	590	0,273	735	210	40	500/100	400
765	740	0,430	760	210	50	310/220	400
920	900	0,636	940	210	50	400/220	400
1080	1050	0,866	1100	430	80	400/500	600
1250	1230	1,188	1550	430	80	400/880	600



Star Series

Χαρακτηριστικά

Τα φίλτρα αυτά είναι κατασκευασμένα από fiberglass και ενισχυμένο πλαστικό υψηλής ποιότητας. Ειδικά κατασκευασμένα ώστε να έχουν χημική και μηχανική ανθεκτικότητα. Τα φίλτρα αυτά είναι χειροποίητα, ιδιαίτερα ενισχυμένα με μεγάλη αντοχή και δοκιμασμένα σε ιδιαίτερα υψηλές πιέσεις. Τα υλικά κατασκευής των σωληνώσεων είναι PP, ABS και PVC ενώ οι βίδες είναι κατασκευασμένες από INOX ανθεκτικό στη διάβρωση.

Περιλαμβάνει:

- Συνδέσεις σύμφωνα με τα διεθνή πρότυπα
- Κιτ σωληνώσεων
- Μανόμετρο
- Διαχύτη



Star 765

Model			
DIN 19643, ÖNORM M6216		UNI 10637	
P _A 2,00 bar	P _P 2,50 bar	P _A 2,50 bar	P _P 3,75 bar

Type	Ø ₁ [mm]	A _F [m ²]	H [mm]	Ø _H [mm]	connection [DN]	L _A [mm]	F _B [mm]
610	590	0,273	2100	210	80/65	180/1680	1200
765	740	0,430	2350	210	100/80	245/1780	1200
920	900	0,636	2350	210	100/80	300/1765	1200
1080	1050	0,866	2500	430	125/100	275/1910	1200/1500
1250	1230	1,188	2500	430	150/125	250/2090	1200/1500
1450	1430	1,606	2700	500	150/125	335/2005	1200/1500
1800	1780	2,488	2900	500	200/150	405/1985	1200/1500



Γυάλινη άμμος Nature Works

Τι είναι το φίλτρο Nature Works;

Είναι ένα μέσο φίλτρασης τελευταίας γενιάς που βασίζεται αποκλειστικά σε καινούριο γυαλί, που προορίζεται για την φίλτραση του νερού. Με την αντικατάσταση του μέσου φίλτρασης σας σε Nature Works® θα μεγιστοποιήσετε την απόδοση του φίλτρου σας.

- Απαιτείται 20% λιγότερη ποσότητα σε σχέση με την χαλαζακή άμμο
- Δεν χρειάζεται διαστρωμάτωση, δηλαδή χονδρή και ψιλή στρώση. Οι κοκκομετρικές 0,6-1,2mm βρίσκονται σε ένα σακί σε συγκεκριμένη αναλογία



- Σε περίπτωση ανάγκης αντικατάστασης ή επιδιόρθωσης του φίλτρου το υλικό μπορεί να επαναχρησιμοποιηθεί

- Ειδικά κατασκευασμένο σύμφωνα με την τεχνολογία "anti-compaction". Η συγκεκριμένη τεχνολογία δεν επιτρέπει την συσσωμάτωση των κόκκων με αποτέλεσμα να μένουν πάντα ελεύθερες οι θέσεις φίλτρασης του μέσου

- Οι μεγαλύτεροι κατασκευαστές φίλτρων συστήνουν το Nature Works ως μέσω φίλτρασης

- Διατίθεται σε ανακυκλώσιμες συσκευασίες των 20kg και κάθε παλέτα κωράει 1200kg



ΑΠΟΔΟΣΗ



ΑΠΟΔΟΤΙΚΟΤΗΤΑ



ΒΙΟΑΣΦΑΛΕΙΑ
& ΥΓΙΕΙΝΗ



ΑΝΤΟΧΗ



ΑΣΦΑΛΕΙΑ



IFTS laboratories testings

- 99,64% Filtration Performance
- Energy and water reduction



Accredited
Absence of Biofilm



Certificate N° ES026775-CPI

- Product features
- Traceability
- Whole production process control
- Absence of Free Silica



Certificate N° ES026775-A-CPI

- Fresh Water Treatment authorization according to UNE EN 12.904 normative



Certified Products and Systems by
The Public Health and Safety Organization

Τυπικά Σωματίδια σε
μια εξωτερική πισίνα

Τύπος σωματιδίου	Μέγεθος (µm)	Μοζα (%)
Χοντρή σκόνη	100-200	85%
Λεπτή σκόνη	10-25	10%
Αυξημένες τρίχες	70-100	2,5%
Χοντρή γλήη	60-80	2,0%
Λεπτή γλήη	15-30	0,2%
Μικρά κύτταρα	10-30	0,15%
Flocks	60-80	0,10%
Άλλη	10-200	0,10%
Βασίλλοι	0,5-200	0,003%

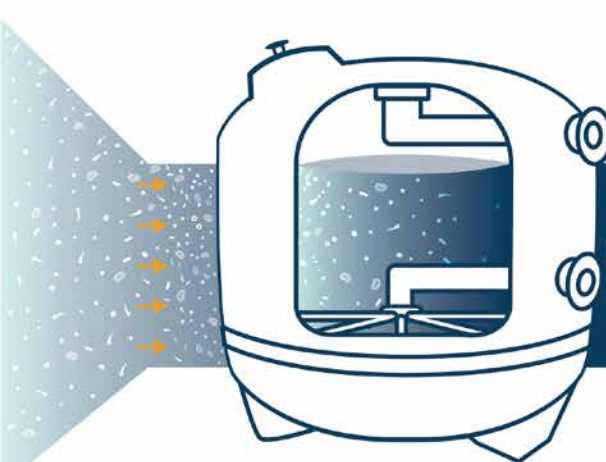

99,64%

FILTRATION
PERFORMANCE
IFTS TESTED

ΣΥΓΚΡΙΤΙΚΑ ΑΠΟΤΕΛΕΣΜΑΤΑ

AFM [®]	99,25%
GLASS PEARLS	96,91%

Τα αποτελέσματα προκύπτουν μετά από 6 ώρες φίλτρασης, σύμφωνα με τους κανονισμούς του NF P 90319

Σημείωση: Η σχέση μεταξύ διηθητικής ικανότητας και απόφραξης καθορίζουν την αποτελεσματικότητα του μέσου φίλτρασης

Γυάλινη άμμος Nature Works Πλεονεκτήματα

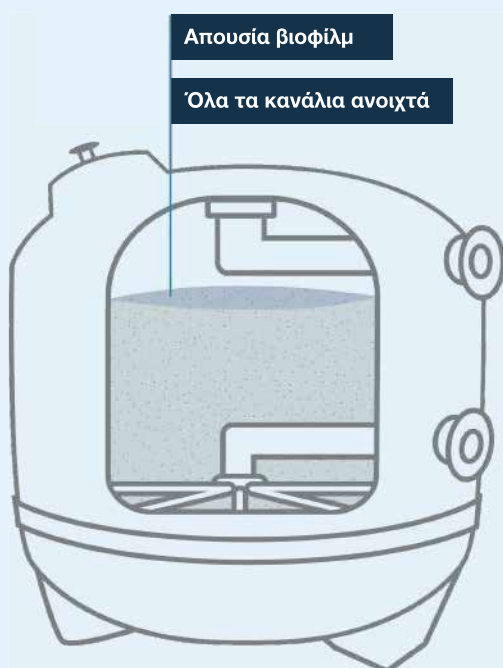

Πλεονεκτήματα του Nature Works®

- Απουσία ελεύθερου διοξειδίου του πυριτίου, πιστοποιημένο από το Bateau Veritas
- Πιστοποιημένη απουσία βιοφίλμ
- Εξαιρετική αντοχή
- Μειωμένη κατανάλωση σε ενέργεια, χημικά και νερό
- Μεγάλη ικανότητα φίλτρανσης
- Αξιοσημείωτη μείωση της πίεσης

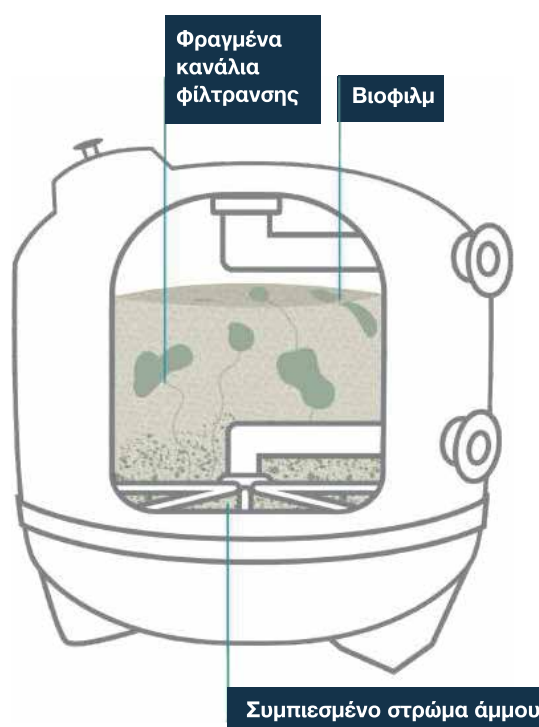

Μειονεκτήματα άμμου

- Παρουσία ελεύθερου διοξειδίου του πυριτίου
- Επικινδυνότητα λόγω παρουσίας βιοφίλμ
- Μειωμένη αντοχή
- Μεγάλη κατανάλωση χημικών, νερού και ενέργειας
- Μειωμένα κανάλια φιλτραρίσματος, μειώνοντας συνολικά την απόδοση του φίλτρου
- Αύξηση στην πίεση

	 <p>Ειδικά διαμορφωμένο για χρήση σε επεξεργασία νερού για ανθρώπινη κατανάλωση</p>	<p>Άλλα γυαλιά</p> <p>Χρησιμοποιούνται σαν μέσο φίλτρασης</p>
 <p>ΑΠΟΔΟΣΗ</p>	<ul style="list-style-type: none"> Εξαιρετική διαύγεια νερού Εγγυημένη απουσία του βιοφίλμ Μείωση χλωραμινών και THMs 	<ul style="list-style-type: none"> Ασταθή αποτελέσματα* Καμία πιστοποίηση για την απουσία του βιοφίλμ
 <p>ΑΠΟΔΟΤΙΚΟΤΗΤΑ</p>	<p>Σημαντικές μειώσεις στις καταναλώσεις:</p> <ul style="list-style-type: none"> Νερού Ενέργειας Χημικών 	<ul style="list-style-type: none"> Πολύ μικρότερη εξοικονόμηση σε κάθε τομέα
 <p>ΒΙΟΑΣΦΑΛΕΙΑ ΚΑΙ ΥΓΙΕΙΝΉ</p>	<ul style="list-style-type: none"> Εγγυημένα απαλλαγμένο από βακτήρια Το φίλτρο Nature Works® είναι κατά 99,999% διαυγές, πιστοποιημένο από το Bureau Veritas 	<ul style="list-style-type: none"> Πιθανή παρουσία βακτηρίων και άλλων μικροοργανισμών. Απουσία πιστοποίησης καθαρότητας
 <p>ΑΝΤΟΧΗ</p>	<ul style="list-style-type: none"> Η τεχνολογία Anti-Compaction® προσφέρει μεγάλο χρόνο ζωής του υλικού, καθιστώντας το συνεχώς επαναχρησιμοποιούμενο και επιτρέπει την χρήση μόνο μίας στρώσης 	<ul style="list-style-type: none"> Απαραίτητη η χρήση πολλαπλών στρωμάτων, μικρός χρόνος ζωής, μεγάλη σπατάλη φίλτρου στην περίπτωση που χρειάζεται κάτι να διορθωθεί Δεν επαναχρησιμοποιείται
 <p>ΑΣΦΑΛΕΙΑ</p>	<ul style="list-style-type: none"> Μικρά επεξεργασμένα σωματίδια γυαλιού χωρίς μυτερές άκρες Απόλυτα ασφαλές στον χειρισμό 	<ul style="list-style-type: none"> Μυτερές γωνίες, δύσκολες στο χειρισμό κατά την τοποθέτηση και την αφαίρεση
 <p>ΣΥΣΚΕΥΑΣΙΑ</p>	<ul style="list-style-type: none"> Φιλική προς το περιβάλλον ανακυκλώσιμη συσκευασία. Κατασκευασμένη από χαρτί 	<ul style="list-style-type: none"> Πλαστική συσκευασία

* Η απόδοση διαφέρει ανά παρτίδα παραγωγής, διότι δεν υπάρχουν οι απαραίτητοι έλεγχοι. Στη Nature Works η παραγωγή είναι απόλυτα ελεγχόμενη.

Αντλία ανακυκλοφορίας INVERTER



INVERPRO AQUAGEM

Οι αντλίες inverterpro της Aquagem διαθέτουν εξολοκλήρου τεχνολογία inverter. Η τεχνολογία inverterSilence που αναπτύχθηκε για τις αντλίες inverterpro τις καθιστά εξαιρετικά αθόρυβες και με πολύ χαμηλή κατανάλωση ενέργειας. Η συγκεκριμένη σειρά αντλιών λειτουργεί από το 20% μέχρι το 100% της ισχύος της. Με αυτό το τρόπο μπορεί να ρυθμιστεί η κατάλληλη ταχύτητα ανακυκλοφορίας του νερού για την φίλτραση, την αντίστροφη πλύση και άλλες λειτουργίες.

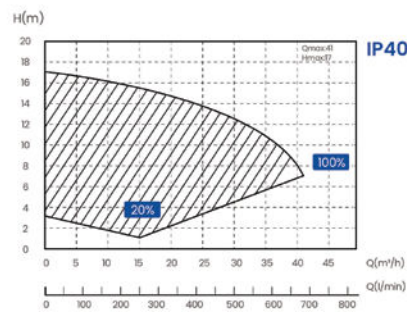
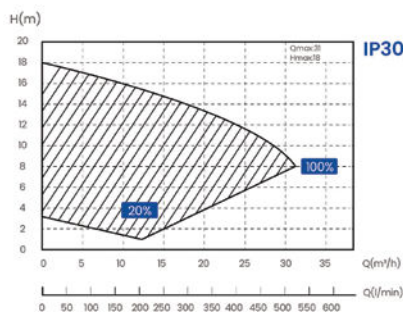
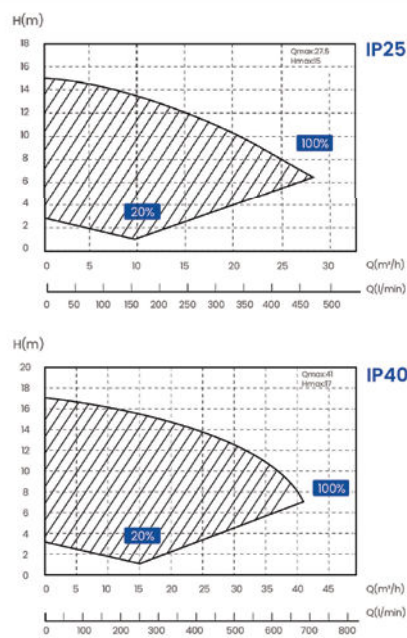
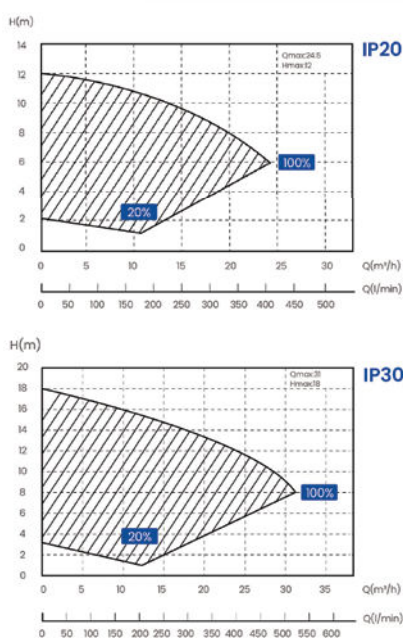

ModelP	Advised pool volume (m³)	1 (kW)	Voltage	Qmax (m³/h)	Hmax (m)	Q at 8m (m³/h)	Q at 10m (m³/h)
IP20	30~50	0.08~0.78	220~240v 1ph	24.5	12	7.8~20	6.0~14
IP25	40~70	0.09~1.1		27.5	15	12.6~25	11.0~21
IP30	50~80	0.1~1.4		31.0	18	13.5~31	12.1~29
IP40	70~100	0.12~1.8		41.0	17	15.7~40	14.5~37

Model	20GP (pcs)	40GP (pcs)4	0HQ (pcs)P	acking Dimension (mm)
IP20/ IP25/ IP30 / IP40	402	846	987	648*270*340



AI/MI mode optional

Auto inverter mode: Αφού ρυθμίσετε την ταχύτητα ροής η αντλία μπορεί αυτόματα να ανιχνεύσει την πίεση του υδραυλικού συστήματος και να ρυθμίσει την ταχύτητα λειτουργίας ώστε να επιτευχθεί σταθερή ροή

Manual inverter mode: Η ταχύτητα λειτουργίας μπορεί να ρυθμιστεί χειροκίνητα και να προσαρμοστεί ανάλογα με τις απαιτήσεις κάθε λειτουργίας

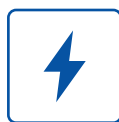
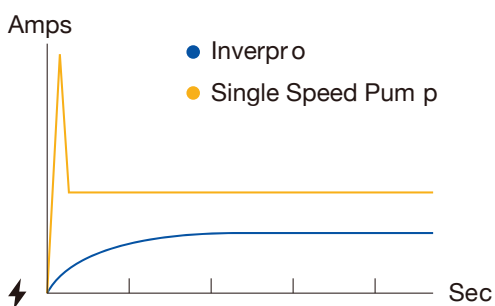

Ένδειξη κατανάλωσης ενέργειας



Ένδειξη ταχύτητας ροής



One click για αντίστροφη πλύση



Εξωτερικός έλεγχος – RS485 modbus, Digital input, Analog input, Relay input. Επιτρέπει στον χρήστη να διαχειρίζεται απομακρυσμένα τις λειτουργίες της αντλίας.



Προαιρετική σύνδεση με WiFi. Ο χρήστης μπορεί να διαχειριστεί την αντλία από όπου επιθυμεί οποιαδήποτε στιγμή.



Μαλακή εκκίνηση – πλήρη προστασία στο ηλεκτρικό σύστημα. Η αντλία ξεκινά από το 0 αρμ και αυξάνει σταθερά ταχύτητα με αποτέλεσμα να μην δημιουργείται υπερφόρτωση του ηλεκτρικού συστήματος.

30 ΦΟΡΕΣ ΠΙΟ ΑΘΟΡΥΒΗ
ΑΠΟ ΑΝΤΛΙΑ ΜΙΑΣ ΤΑΧΥΤΗΤΑΣ



ΜΕΛΕΤΗ ΠΕΡΙΠΤΩΣΗΣ

Το πείραμα διεξήχθη σε πισίνα βίλας ξενοδοχείου με τη χρήση καταγραφικών κατανάλωσης ενέργειας.

ΜΕΓΕΘΟΣ ΠΙΣΙΝΑΣ: 45 m³

ΑΝΤΛΙΑ:

ΜΙΑΣ ΤΑΧΥΤΗΤΑΣ 22 m³/h

ΜΕΣΟ ΦΙΛΤΡΑΝΣΗΣ:

ΧΑΛΑΖΙΑΚΗ ΑΜΜΟΣ 6 ΕΤΩΝ

ΩΡΕΣ ΑΝΑΚΥΚΛΟΦΟΡΙΑΣ:

24 ώρες

ΔΙΑΡΚΕΙΑ ΛΕΙΤΟΥΡΓΙΑΣ:

1 ΑΠΡΙΛΙΟΥ - 31 ΟΚΤΩΒΡΙΟΥ

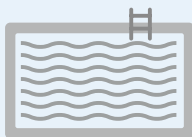

**ΜΕΓΑΛΥΤΕΡΗ
ΚΑΤΑΝΑΛΩΣΗ
ΧΗΜΙΚΩΝ**

**ΑΥΞΗΜΕΝΗ ΠΙΕΣΗ
ΣΤΟ ΥΔΡΑΥΛΙΚΟ
ΣΥΣΤΗΜΑ**

**ΧΑΜΗΛΟΤΕΡΗ
ΑΠΟΔΟΣΗ
ΦΙΛΤΡΑΝΣΗΣ**

ΚΑΤΑΝΑΛ. ΕΝΕΡΓ:

6.090 kW

ΜΕΓΕΘΟΣ ΠΙΣΙΝΑΣ: 45 m³

ΑΝΤΛΙΑ:

INVERPRO IP25 15 m³/h

ΜΕΣΟ ΦΙΛΤΡΑΝΣΗΣ:

ΓΥΑΛΙ NATURE WORKS

ΩΡΕΣ ΑΝΑΚΥΚΛΟΦΟΡΙΑΣ:

24 ώρες

ΔΙΑΡΚΕΙΑ ΛΕΙΤΟΥΡΓΙΑΣ:

1 ΑΠΡΙΛΙΟΥ - 31 ΟΚΤΩΒΡΙΟΥ

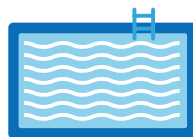

**ΜΙΚΡΟΤΕΡΗ
ΚΑΤΑΝΑΛΩΣΗ
ΧΗΜΙΚΩΝ**

**ΜΕΙΩΜΕΝΗ ΠΙΕΣΗ
ΣΤΟ ΥΔΡΑΥΛΙΚΟ
ΣΥΣΤΗΜΑ**

**ΚΑΛΥΤΕΡΗ
ΑΠΟΔΟΣΗ
ΦΙΛΤΡΑΝΣΗΣ**

ΚΑΤΑΝΑΛ. ΕΝΕΡΓ:

1.718 kW





**INVERPRO
AQUAGEM**

Σύμφωνα με τον EMBER

- » Η εκπομπή του CO₂ για την πισίνα με την αντλία μιας ταχύτητας ανέρχεται σε 0,35 kg CO₂/kWh x 6.090 kWh = **2.131,5 kg CO₂**
- » Η εκπομπή του CO₂ για την πισίνα με την αντλία INVERPRO IP 25 ανέρχεται σε 0,35 kg CO₂/kWh x 1.718 kWh = **601,3 kg CO₂**
- **Συνολική εξοικονόμηση 2.131,5 - 601,3 = 1530,2 kg CO₂**

CO₂

Αντλία Θερμότητας INVERTER

MR. SILENCE

Αντλία θερμότητας inverter Aquark με συμπιεστή Mitsubishi και σπειροειδή εναλλάκτη θερμότητας τιτανίου. Σχεδιασμένο για να λειτουργεί σε θερμοκρασίες από -10°C έως $+43^{\circ}\text{C}$, χρησιμοποιεί φιλικό προς το περιβάλλον αέριο R32. Το χειμερινό κάλυμμα και τα αντικραδασμικά στηρίγματα περιλαμβάνονται.



ΑΠΛΑ ΑΘΟΡΥΒΗ

Χάρη στον επαναστατικό σχεδιασμό ροής αέρα και το σύστημα Stepless DC inverter της τεχνολογίας InverPad, η στάθμη ήχου του Mr. Silence είναι τόσο χαμηλή όσο 40dB(A) στο 1m, 10dB(A) χαμηλότερη από την παραδοσιακή αντλία θερμότητας On/Off. Τόσο ήσυχη όσο ένα ψυγείο.

40 dB(A) at 1m

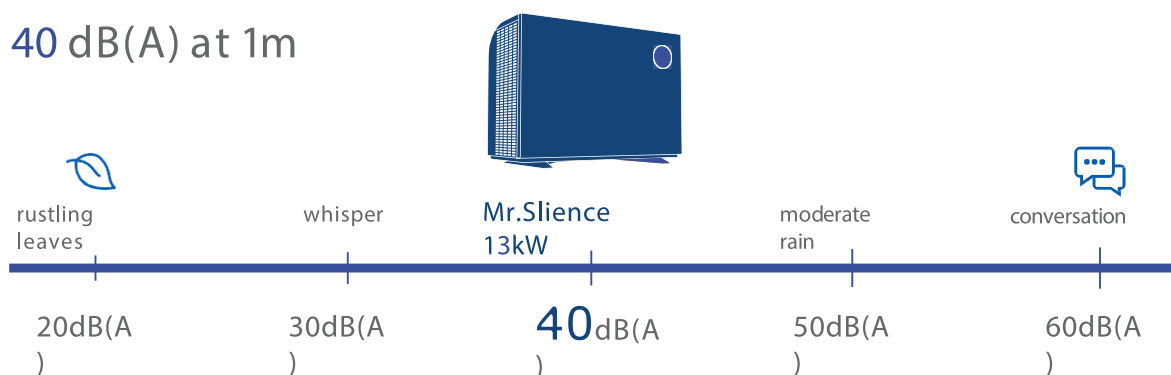



Αέρας 27°C
 Νερό 27°C
 Υγρασία 80%

ΕΞΟΙΚΟΝΟΜΗΣΗ ΕΝΕΡΓΕΙΑΣ

Η ταχύτητα του Mr Silence μπορεί να ρυθμιστεί ανάλογα με τη θερμοκρασία περιβάλλοντος και νερού.

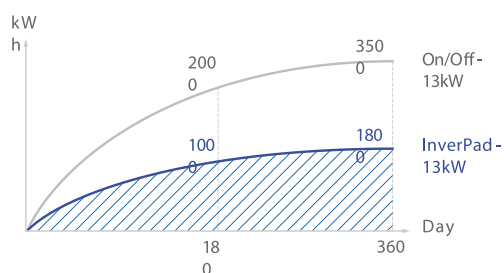

Στην εκκίνηση της πισίνας ο Mr. Silence αυξάνει την ταχύτητα θέρμανσης του στο μέγιστο και όταν φτάσει στην επιθυμητή θερμοκρασία μειώνει αυτόματα την ταχύτητα λειτουργίας του επιτυγχάνοντας έτσι μεγαλύτερη απόδοση και αθόρυβη λειτουργία. Το COP ≈ 16 σε χαμηλή ταχύτητα λειτουργίας.

COP UP TO 16

ΠΛΕΟΝΕΚΤΗΜΑΤΑ

-  Built-in Wi-Fi
-  Mitsubishi twin rotary compressor
-  Professional inverter control system for pool
-  Spa and pond option
-  Operate in air temp down to -10°C
-  EEV Tech: Increases COP by 20%

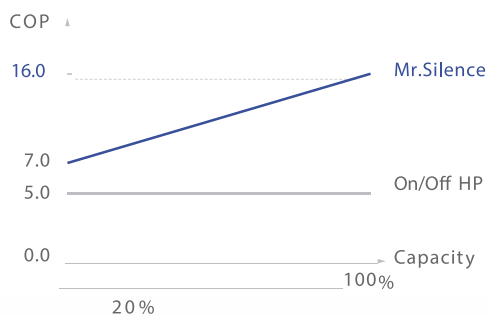
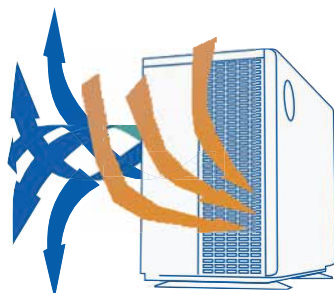



AQUARK



Simple Classic
Touch Controller

Garden Friendly
PAD Design



Classic Aluminum - Alloy
Anti - Rusting



MR. SILENCE

Model	MSC130	MSC150	MSC170	MSC210S	MSC280S	MSC350S
PERFORMANCE CONDITION: Air 27°C/ Water 27°C/ Humid. 80%						
Heating capacity (kW)	13.0	15.0	17.5	21.0	28.0	35.2
COP Range	14.5~7.0	15.0~7.0	15.6~7	14.8~7.1	15.8~7.1	15.5~7.0
Average COP at 50% Speed	10.5	11.0	11.0	11.0	11.8	10.5
PERFORMANCE CONDITION: Air 15°C/ Water 26°C/ Humid. 70%						
Heating capacity (kW)	9.0	10.5	12.5	14.5	19.0	24.2
COP Range	7.5~5.0	7.7~4.9	7.7~5.0	7.1~5.0	8.0~5.0	7.5~5.0
Average COP at 50% Speed	6.4	6.8	6.6	6.6	6.5	6.6
TECHNICAL SPECIFICATIONS						
Advised pool volume (m3) *	35~65	40~70	40~80	50~95	60~120	80~160
Operating air temperature (°C)	-10°C~43°C					
Compressor	Twin-rotary Mitsubishi DC compressor					
Casing	Aluminum Alloy casing and Inner Metal Frame					
Heat exchanger	Twisted Titanium Heat Exchanger					
Power supply	230V 1Ph			400V 3Ph		
Sound level at 1m dB(A)	40.1~48.7	39.3~52	41.1~51.8	38.9~52.2	41.5~52.9	40.6~52.6
Sound level by 50% speed 1m dB(A)	43.7	44.0	44.5	44.4	47.0	46.1
Sound level at 10m dB(A)	20.1~28.7	19.3~32	21.1~31.8	18.9~32.2	21.5~32.9	20.6~32.6
Rated input power (kW)	0.26~1.80	0.28~2.15	0.33~2.50	0.38~2.90	0.71~5.51	0.65~4.84
Input power at 50% Speed (kW)	0.70	0.77	0.95	1.10	1.46	1.84
Rated input current (A)	1.13~7.83	1.22~9.32	1.44~10.90	0.55~4.20	0.71~5.51	0.95~7.01
Advised water flux (m³/h)	4~6	5~7	6~8	8~10	10~12	12~18
Water connection (mm)	50					
Net dimension LxWxH (mm)	890*440*658	1060*440*758	1060*440*758	890*440*658	1060*440*758	1060*440*758
Net Weight (kg)	57	61	66	83	96	135
Qty per 20'FT / 40'HQ (sets)	78/174	75/162	72/150	48/150	48/100	32/64

* Το προτεινόμενο μοντέλο αντλίας αναφέρεται σε κυβικά νερού πισίνας, η οποία είναι ιδιωτικής χρήσης και λειτουργεί από τον Μάιο μέχρι τον Οκτώβριο

ΣΥΣΤΗΜΑΤΑ ΑΠΟΛΥΜΑΝΣΗΣ ΗΛΕΚΤΡΟΛΥΣΗΣ ΑΛΑΤΟΣ

FACILEO PLUS & FACILEO PLUS DUO



Απεικόνιση οθόνης
Συνδεσμολογία κελιού
Προσανατολισμός κελιού
Μέγιστη πίεση στο κελί (bar)
Μέγιστη ροή νερού στο κελί (m³)
Μέγιστη θερμοκρασία νερού (°C)
Μέγεθος μονάδας (mm)

Led
In Line
Οριζόντιος ή κάθετος
2
22
40
M322 x Y247 x Π112

FACILEO PLUS

ΠΛΕΟΝΕΚΤΗΜΑΤΑ

- Ρυθμιζόμενη παραγωγή κλωρίου σύμφωνα με τις ανάγκες
- Οθόνη αφής
- Υψηλής ποιότητας αυτοκαθαριζόμενο κελί
- Εύκολη σύνδεση και χειρισμός
- Boost mode: 100% υπερκλωρίωση έως 24 ώρες
- Συνίσταται να μην πέφτει η τιμή παραγωγής κλωρίου κάτω από 1,5 gr/l
- 2 χρόνια εγγύηση στη μονάδα και στο κελί

Σημείωση: σε υψηλές θερμοκρασίες υπολογίστε τον όγκο της πίεσης μειωμένο κατά 20%

MODEL

POOL VOLUME m³

CHLORINE PRODUCTION

FACILEO PLUS MX10	50	10g/h
FACILEO PLUS MX20	100	20g/h
FACILEO PLUS MX30	150	30g/h
FACILEO PLUS MX40	200	40g/h
FACILEO PLUS LS10	50	10g/h
FACILEO PLUS LS20	100	20g/h

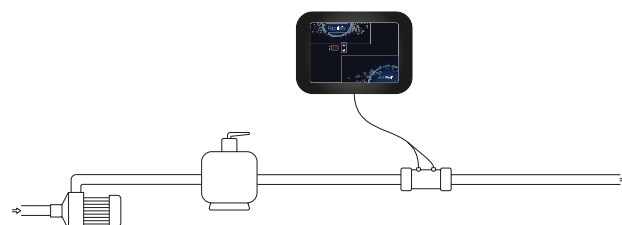



Απεικόνιση οθόνης
 Ταχύτητα ροής αντλίας pH (l/h)
 Διάλυμα ρύθμισης pH
 Καλιμπράρισμα ηλεκτροδίου pH
 Τιμή ρύθμισης pH
 Ρύθμιση αντίστροφης πολικότητας
 Συνδεσμολογία κελιού
 Προσανατολισμός κελιού
 Μέγιστη πίεση στο κελί (bar)
 Μέγιστη ροή νερού στο κελί (m³)
 Μέγιστη θερμοκρασία νερού (°C)
 Μέγεθος μονάδας (mm)

Led
1,8
pH- ή pH+
σε 2 τιμές με pH 7 και pH 10
Από 6,8 - 7,6
Ανά 1 ώρα από τη 2η έως την 24η ώρα
Σε T
Οριζόντιος ή κάθετος
2
22
40
M322 x Y247 x P112

FACILEO PLUS DUO

ΠΛΕΟΝΕΚΤΗΜΑΤΑ

- Ρυθμιζόμενη παραγωγή χλωρίου σύμφωνα με τις ανάγκες
- Οθόνη αφής
- Ενσωματωμένη δοσομετρική αντλία για ρύθμιση pH
- Υψηλής ποιότητας αυτοκαθαριζόμενο κελί
- Σύμφωνα με την Ευρωπαϊκή Νομοθεσία (No 2019/1148) για την ρύθμιση του pH
- Ασύρματη σύνδεση με Bluetooth μέσω της εφαρμογής e-pool
- Αυτόματη λειτουργία ξεχειμωνιάσματος και επαναλειτουργία από τους 15 °C
- Εύκολη σύνδεση και χειρισμός
- Superboost mode: 125% υπερχλωρίωση έως 24 ώρες
- Συνίσταται να μην πέφτει η τιμή παραγωγής χλωρίου κάτω από 1,5 gr/l
- 2 χρόνια εγγύηση στη μονάδα και στο κελί

Σημείωση: σε υψηλές θερμοκρασίες υπολογίστε τον όγκο της πίεσης μειωμένο κατά 20%

MODEL	POOL VOLUME m ³	CHLORINE PRODUCTION
FACILEO PLUS DUO MX10	50	10g/h
FACILEO PLUS DUO MX20	100	20g/h
FACILEO PLUS DUO MX30	150	30g/h
FACILEO PLUS DUO MX40	200	40g/h
FACILEO PLUS DUO LS10	50	10g/h
FACILEO PLUS DUO LS20	100	20g/h

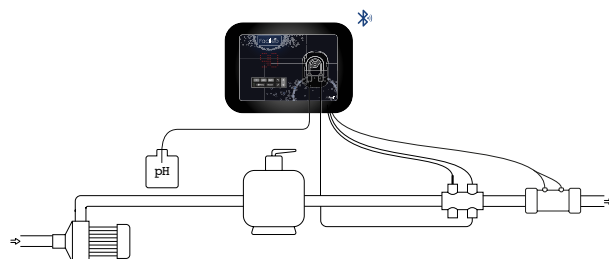

POOLSAM

Καινοτόμο σύστημα πυρόσβεσης

Η κλιματική αλλαγή και τα πρόσφατα δυσάρεστα γεγονότα δημιουργούν μια νέα πραγματικότητα και ανάγκη για την εύρεση τρόπου εκμετάλλευσης του νερού της πισίνας σε ενδεχόμενη πυρκαγιά. Το PoolSam είναι ένα επαναστατικό σύστημα πυρόσβεσης που χρησιμοποιείται για έκτακτες καταστάσεις που αφορούν την πυρόσβεση μιας μικρής εστίας ή τον περιορισμό της εξάπλωσης μιας πυρκαγιάς έως ότου έρθει η Πυροσβεστική.





ΤΕΧΝΙΚΑ ΧΑΡΑΚΤΗΡΙΣΤΙΚΑ

- Σύστημα πυρόσβεσης με ρυθμιζόμενη ροή νερού
- 2 θέσεις ρύθμισης εκτόξευσης του νερού: επίθεση και άμυνα
- Ταχύτητα ροής νερού: 16 m³/h
- 25m λάστιχο _____ 50 m στο σύνολο
- 25m εμβέλεια ρήψης νερού _____
- Έως 4 ώρες αυτονομία
- Περιλαμβάνονται όλα τα απαραίτητα εξαρτήματα σύνδεσης

ΛΕΞΟΥΑΡ ΠΟΥ ΠΕΡΙΛΑΜΒΑΝΟΝΤΑΙ

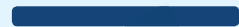

POOLSAM

16m³/h

ΤΑΧΥΤΗΤΑ ΡΟΗΣ
ΝΕΡΟΥ

25

μέτρα
ΑΠΟΣΤΑΣΗ
ΕΚΤΟΞΕΥΣΗΣ

50

μέτρα
ΕΜΒΕΛΕΙΑ
γύρω από
την πισίνα

4 ώρες
ΑΥΤΟΝΟΜΙΑ

2 ΘΕΣΕΙΣ
ΛΕΙΤΟΥΡΓΙΑΣ
επίθεση & άμυνα

25 μέτρα
ΜΑΝΙΚΑ



ΔΥΟ ΛΕΙΤΟΥΡΓΙΕΣ ΠΥΡΟΣΒΕΣΗΣ

2 θέσεις ρύθμισης εκτόξευσης του νερού:
επίθεση και άμυνα



ΕΠΙΘΕΣΗ

Ο αυλός είναι σε ευθεία θέση και πραγματοποιεί συμπιεσμένη βολή για την κατάσβεση της φωτιάς.



ΑΜΥΝΑ

Ο αυλός είναι σε θέση ευρείας διαβροχής υπο μορφή σταγονιδίων για προστασία.

ΠΡΟΣΟΧΗ! ΜΗ ΒΑΖΕΤΕ ΤΟΝ ΕΑΥΤΟ ΣΑΣ ΣΕ ΚΙΝΔΥΝΟ ΣΕ ΠΕΡΙΠΤΩΣΗ ΦΩΤΙΑΣ ΚΑΛΕΙΤΕ ΠΡΩΤΑ ΤΟ 112



ΠΡΟΣΟΧΗ! Η ΠΙΕΣΗ ΤΟΥ ΝΕΡΟΥ ΕΙΝΑΙ ΠΟΛΥ ΔΥΝΑΤΗ, ΔΕΝ ΤΟ ΣΤΡΕΦΟΥΜΕ ΠΡΟΣ ΑΝΘΡΩΠΟΥΣ Ή ΖΩΑ





ΕΙΔΗ ΚΑΘΑΡΙΣΜΟΥ

 <p>Απόκη πυθμένα απο ανθεκτικό πλαστικό</p>	 <p>Απόκη επιφάνειας από ανθεκτικό πλαστικό</p>	 <p>Βούρτσα καθαρισμού πισίνας 46 cm</p>
 <p>Βούρτσα καθαρισμού πισίνας 26 cm</p>	 <p>Κεφαλή σκούπας / βούρτσα για γωνίες</p>	 <p>Λάστιχο σκούπας διαμέτρου 38mm - 8 m</p>
 <p>Λάστιχο σκούπας διαμέτρου 38mm - 10 m</p>	 <p>Λάστιχο σκούπας διαμέτρου 38mm - 12 m</p>	 <p>Λάστιχο σκούπας διαμέτρου 38mm - 15 m</p>



 <p>Αναλογικό θερμόμετρο</p>	 <p>Ένωση για λάστιχο σκούπας διάμετρου 38mm</p>	 <p>Τηλεσκοπικό κοντάρι από 1,8m - 3,6 m</p>	 <p>Τηλεσκοπικό κοντάρι από 2,4 m - 4,8 m</p>
 <p>Κεφαλή σκούπας deluxe με ενσωματωμένη βούρτσα στο πλάι</p>	 <p>Ευέλικτη κεφαλή σκούπας</p>	 <p>Τρίγωνη κεφαλή σκούπας</p>	 <p>Κεφαλή σκούπας αλουμινίου standard handle 34,5 cm</p>
 <p>Κεφαλή σκούπας αλουμινίου standard handle 44,5 cm</p>	 <p>Πλωτός κλωριωτής για ταμπλέτες</p>	 <p>Ανταλλακτική λαβή για σκούπα αλουμινίου</p>	 <p>Βούρτσα άλγεων από ανοξείδωτο ασάλι 26 cm</p>

ΑΝΤΑΛΛΑΚΤΙΚΑ ΜΕΡΗ

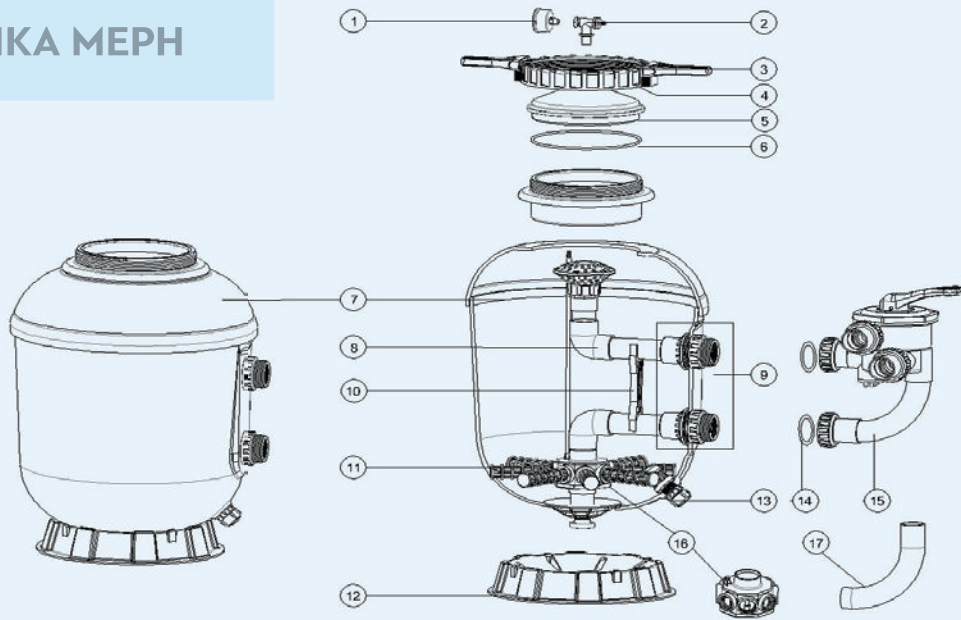

SMG SERIES

Parts of SMG Series Models: SMG500/ SMG650/ SMG750/ SMG900

Key No.	Part No.	Description	Piece(s) Required
1	06011029	Stainless Steel Oil Pressure Gauge (40psi)	1
2	89014027	T-Shape Exhaust Switch	1
3	4100170753	Spanner for RingLock	2
4	01271011	2.0" Filter Lid Ringlock Nut (Old Small Thread)	1
5	01201020	Cover	1
6	02021065	O-Ring for Cover	1
7	89014002	SMG500 Fiter Tank with Fasteners	1
7	89014003	SMG650 Fiter Tank with Fasteners	1
7	89014011	SMG750 Fiter Tank with Fasteners	1
7	89014012	SMG900 Fiter Tank with Fasteners	1
8	89014004	The Inner Tank System For SMG500	1
8	89014005	The Inner Tank System For SMG650	1
8	89014013	The Inner Tank System For SMG700	1
8	89014014	The Inner Tank System For SMG900	1
9	89014010	1.5" Connector Sets (SMG500,SMG650)	2
9	89014019	2" Connector Sets (SMG750, SMG900)	2
10	01111043	1.5" Tank System Support plate	1
10	01111090	2.0" Tank System Support plate	1
11	01172007	Laterals(115mm)	8
11	01172008	Laterals (126mm)	8
11	01172010	Laterals (185mm)	8
11	01172011	Laterals (233mm) for SMG900	8
12	4104024838	Filter Base(D500*89) for SMG650, SMG750	1
12	4104024837	Filter Base(D390*73) for SMG500	1
12	4104020763	Filter Base(D500*89) for SMG900	1
13	89010107	Water Drain Set	1
14	02021069	O-Ring for 1.5" Connector	2
14	111202472	O-Ring for 2.0" Connector	2
15*	88280810	1.5" Side Mount Hub for SMG500/ SMG650 (Black/ White Colour)	1
15*	88280813	2" Side Mount Hub for SMG750/ SMG900 (Black/ White Colour)	1
16	01172041	1.5"Lateral Assembly for SMG500/ SMG650	1
16	01172042	2.0"Lateral Assembly for SMG750/ SMG900	1
17	01013149	1.5" round Tube for SMG500/ SMG650	1
17	01013150	2.0 round Tube for SMG750/ SMG900	1

Notes:

- 15* 88280810B is 1.5" Side Mount Hub for SMG500/ SMG650 in Black Colour
- 15* 88280810W is 1.5" Side Mount Hub for SMG500/ SMG650 in White Colour
- 15* 88280813B is 2" Side Mount Hub for SMG750/ SMG900 in Black Colour
- 15* 88280813W is 2" Side Mount Hub for SMG750/ SMG900 in White Colour

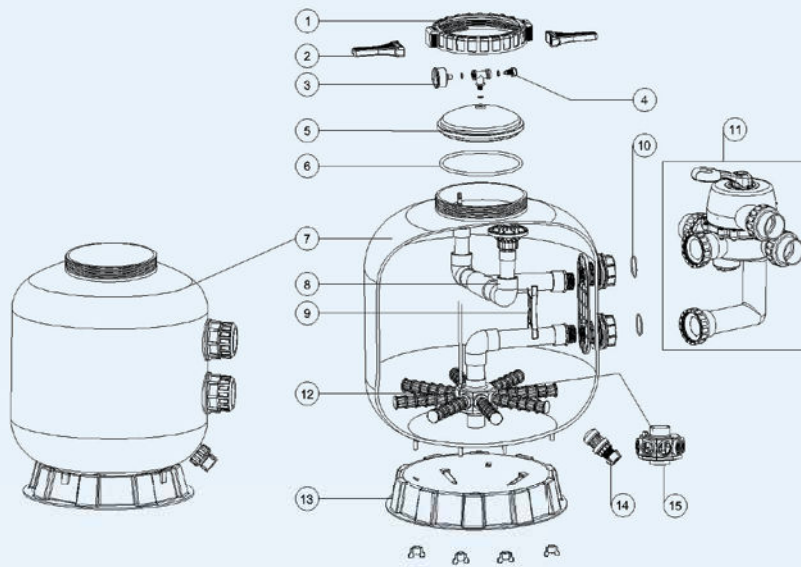

SR SERIES

Parts of SR Models: S450R/ S500R/ S650R/ S700R

Key No.	Part No.	Description	Piece(s) Required
1	01271011	Ringlock Nut	1
2	4100170753	Spanner for RingLock	2
3	06011029	Stainless Steel Oil Pressure Gauge (40psi)	1
4	89014027	T-Shape Exhaust Switch	1
5	01201020	Cover	1
6	02010033	O-Ring for Cover	1
7	89010648	S450 RingLock Filter tank with base	1
7	89010649	S500 RingLock Filter tank with base	1
7	89010650	S650 RingLock Filter tank with base	1
7	89010651	S700 RingLock Filter tank with base	1
8	89011309	The inner tank system for S450R	1
8	89011310	The inner tank system for S500R	1
8	89011311	The inner tank system for S650R	1
8	89011312	The inner tank system for S700R	1
9	4110000965	1.5" Tank System Support	1
10	111002364	O-Ring for 1.5" adaptor	2
11*	88280805	Multiport Valve 1.5" for S450R,S500R,S650R,S700R (Black Colour)	1
12	01172007	Laterals(115mm)	8
12	01172008	Laterals (126mm)	8
13	01111059	16-18inch Filter Base	1
13	01111062	21-28inch Filter Base	1
14	89010107	Water Drain Set	1
15	01172041	1.5"Lateral Assembly Hub for S450R/ S500R/ S650R/ S700R	1

Parts of SR Models: S700R (B) / S800R / S900R

1	01271011	Ringlock Nut	1
2	4100170753	Spanner for RingLock	2
3	06011029	Oil Pressure Gauge With O-ring	1
4	89014027	T-Shape Exhaust Switch	1
5	01201020	Cover	1
6	02010033	O-Ring for Cover	1
7	89011204	S700R(B) RingLock Filter tank with base	1
7	89011212	S800 RingLock Filter tank with base	1
7	89011213	S900 RingLock Filter tank with base	1
8	89011203	The inner tank system for S700R(B)	1
8	89011210	The inner tank system for S800R	1
8	E011106	The inner tank system for S900R	1
9	01101065	2.0" Tank System Support plate	1
10	111202472	2.0" O-Ring for Connector	2
11	88280806	6 Way 2" Side Mount Valve (Valve Only) (Black)	1
12	01172010	Laterals (185mm)	8
12	01172011	Laterals (233mm)	8
13	01111062	21-28inch Filter Base	1
13	4104020763	32-40inch Filter Base	1
14	89010107	Water Drain set	1
15	01172042	2.0"Lateral Assembly Hub	1

Notes:
 12* 01172007 Laterals (115mm) for S450R
 12* 01172008 Laterals (126mm) for S500R, S650R & S700R

InverPro

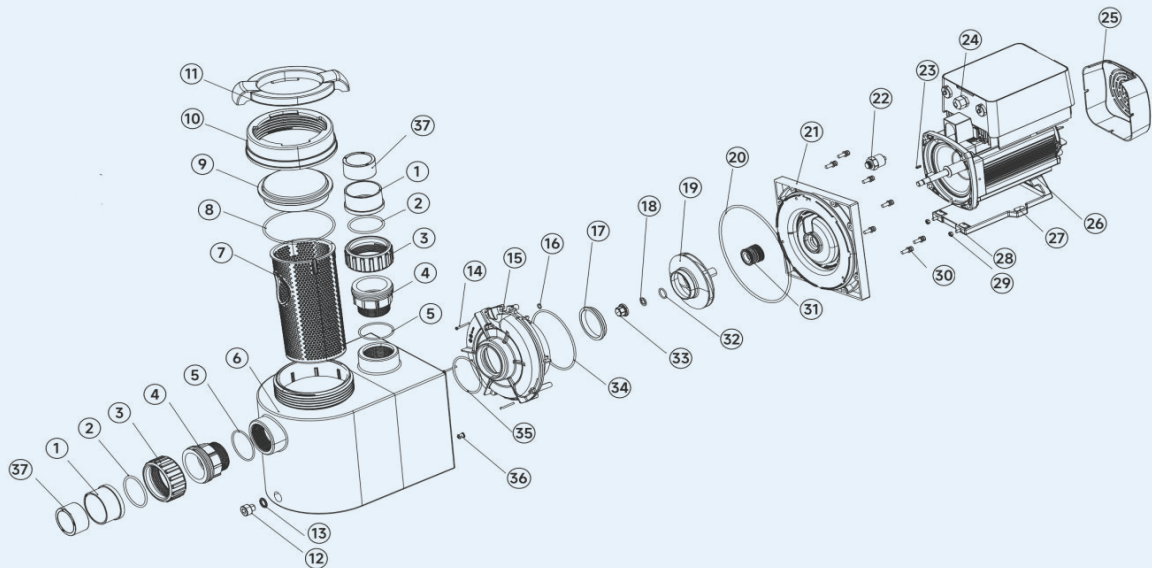

Explosive Diagram Code	Part Name	Explosive Diagram Code	Part Name
1	T union	20	O-ring
2	O-ring	21	Sealplate
3	Union nut	22	Pressure sensor
4	Transition joint	23	Parallel key
5	O-Ring for Transition Joint	24	Inverter controller
6	Pump Body	25	Fan cover
7	Strainer Basket	26	Motor
8	O-ring (for Transparent Lid)	27	Base
9	Transparent Lid	28	Cross recess head screw
10	Nut for lid	29	Hex nut
11	Open wrench	30	Socket head cap screw
12	Drain plug	31	Mechanical seal
13	O-ring	32	O-ring
14	Cross recess head screw	33	Nut for impeller
15	Volute	34	O-ring
16	O-ring	35	O-ring
17	Turnable ring	36	Rubber plug
18	Spring washer	37	Reducing bushing
19	Impeller		

Facileo

ELLY20-G0

REPERE	REFERENCE	DESIGNATION EN
0	INTE006003	Keyboard
1	CART006120	Connection board
2	CONN002019-PDC	ext connector
3	CART006114	Display board
4	ALIM001001-PDC	Switching power supply 150W
4.1	ALIM001002-PDC	Switching power supply 320W
4.1	MECA001196-PDC	SMPS flange
5	SENS006015-PDC	Fan 40x40 24V
6	MECA001153-PDC	Wall support
7	CART006128-PE074	Power board
8	CONN003041-PDC	Power supply connection
9	CABL005014-PDC	Cell connection
10	CABL005139-PDC	Cable power supply -> SMPS
11	CABL005143-PDC	Cable SMPS -> power supply
12	CABL005147-PDC	Flat cable display board
13	CABL005075-PDC	Flat cable 2 pts black red
14	CABL005105-PDC	Supply cable
15	CABL005006-PDC	Cell cable 2m 4mm2
NC	PROT002013-PDC	Fuse T6,3 A set of 5

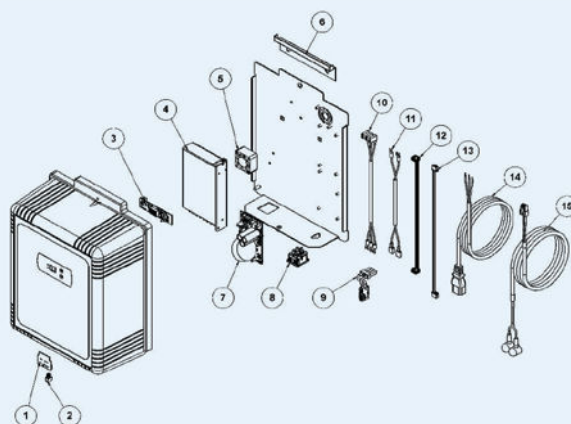

ELPH20-G3

REPERE	REFERENCE	DESIGNATION EN
1	NC	Pump cover
2	ACCE005057-PDC	motorPump
2+	ACCE005042-PDC	External pumping part
3	INTE002112-PDC	Keyboard
3.0	INTE002113-PDC	Keyboard
3.1	INTE002126-RL5013	Keyboard
3.21	INTE002127-PD9003	Keyboard
3.22	INTE002127-PD9005	Keyboard
3.4	INTE002129-RL5013	Keyboard
3.51	INTE002130-RL9003	Keyboard
3.61	INTE002131-RL9003	Keyboard
4	CART006122-PE082	Control board
4.1	CART006142-PE082	Control board
5	ALIM001001-PDC	switching power supply 150W
5.1	ALIM001002-PDC	Switching power supply 320W
5.1	MECA001196-PDC	SMPS flange
6	SENS006015-PDC	Fan 40x40 24V
7	SENS008041-PDC	Wall support + screw
8	CART006128-PE080	Power board
9	CONN003041-PDC	Power supply connection
10	CART006119	Connection board
11	CABL005014-PDC	Cell connection
12	CABL005138-PDC	Cable power supply to SMPS and pump
13	CABL005143-PDC	Cable SMPS to power board
14	CABL005147-PDC	Flat cable HE10 6pts
15	CABL005146-PDC	Flat cable HE-10 14pts
16 + 18	KIT07CABPHGEN-PDC	Kit cable + connector pH genesis
16 + 17	KIT07CABORPGEN-PDC	Kit cable + connector ORP genesis
NC	CONN002019-PDC	ext connector
NC	CONN002020-PDC	ext connector
NC	CABL005006-PDC	Cell cable 2m 4mm2
NC	CABL005105-PDC	Supply cable

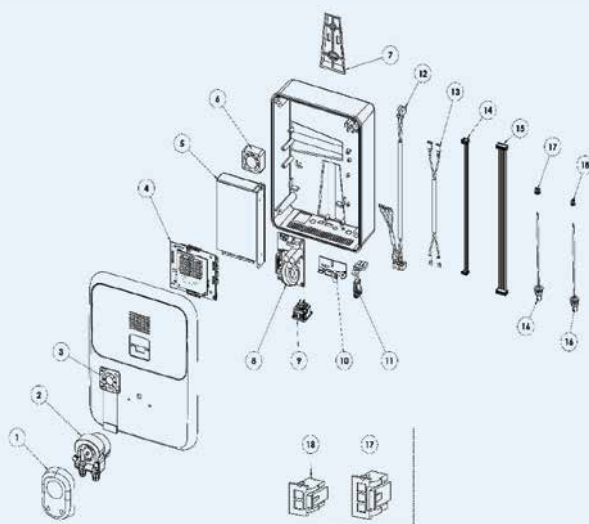



WATER TREATMENT HELLAS

Είμαστε στη ευχάριστη θέση
να σας παρουσιάσουμε
τη νέα ιστοσελίδα
της Water Treatment Hellas

[www@watertreatment.gr](http://www.watertreatment.gr)



Πλοηγηθείτε για να βρείτε:

- Προϊόντα και Λύσεις
- Ενημερωτικά Άρθρα
- Οδηγούς συντήρησης
και επεξεργασίας του νερού της πισίνας
- Νομοθεσία και Διεθνείς Κατευθύνσεις
- Πιστοποιήσεις και Δελτία Δεδομένων Ασφαλείας
- Τα Νέα μας

Υπάρχει ξεχωριστή πλατφόρμα σύνδεσης των συνεργατών.



www@watertreatment.gr



WATER
TREATMENT
HELLAS

Γραφεία / Αποθήκες: ΔΑ9 ΟΤ44 ΒΙ.ΠΕ.Θ.
Τ. 2310 543385 - Ε. info@watertreatment.gr

www.watertreatment.gr

